

# Ons Heem

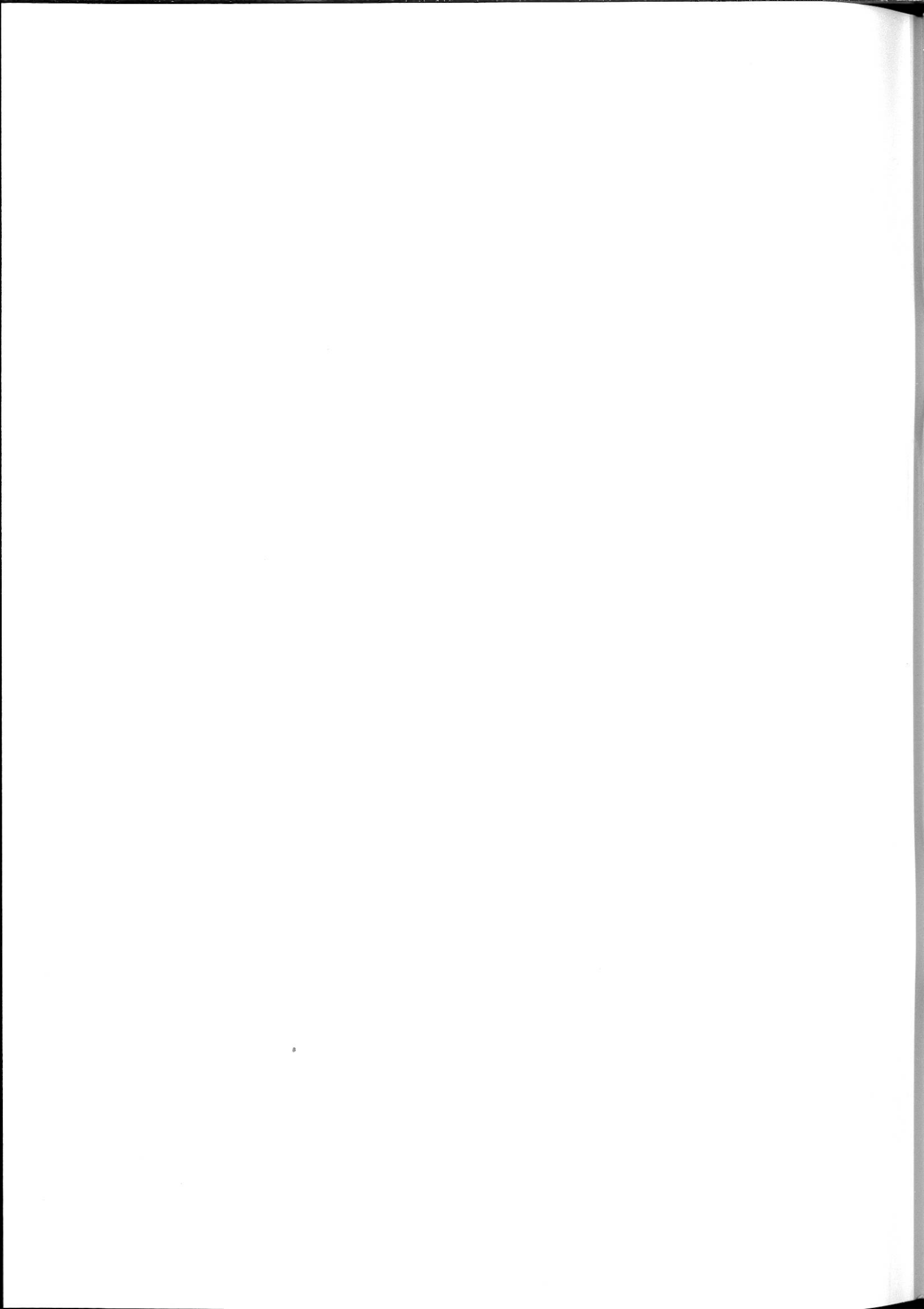

Kerkstraat 17  
2970 's-Gravenwezel

Driemaandelijks tijdschrift  
jaargang 56, nr. 4  
oktober-november-december 2003  
Afgiftekantoor: 2970 SCHILDE  
P 309404





# Ons Heem

Driemaandelijks tijdschrift van Heemkunde Vlaanderen vzw,  
Kerkstraat 17, 2970 's-Gravenwezel  
jaargang 56, nummer 4  
oktober-november-december 2003

ISSN 1370-6489

Afgiftekantoor: 2970 SCHILDE  
P 309404

Redactieraad:

Julien De Vuyst  
Fons Dierickx  
Rudy Janssens  
Jean-Marie Lermyte  
Didier Stragier  
Henri Vannoppen  
Dominique Vanpée

Luc Van de Sijpe  
Karel van den Bossche  
Luc Van Driessche  
Luc Van Eeckhoudt  
Eva Van Hoye  
Harry Vermeir

## De Rita-verering bij de Paters Augustijnen te Gent



Verz. Raymond Lambie

### Luc Van Eeckhoudt

Op 22 mei vieren we de Heilige Rita (° Cascia 1381 - + 1456), patrones van de onmogelijke en hopeloze gevallen. Iedereen kent deze heilige zuster augustines, die op talrijke plaatsen in ons land vereerd en gevierd wordt. In deze bijdrage blijven we even stilstaan bij een van de grote motoren en promotoren van de verspreiding van de Rita-devotie, namelijk de Paters Augustijnen te Gent waar heden nog steeds een grote Rita-devotie in ere wordt gehouden en waar op de Rita-dagen nog elk jaar enkele duizenden gelovigen speciaal naar het augustijnenconvent afzakken om de grote Rita te vereren en te danken.

De paters augustijnen-eremieten zijn van oorsprong een bedelorde die zich in 1295 aan de buitenkant van de stad kwam vestigen<sup>1</sup> dicht bij het Gravensteen aan het Patershol. In 1996 vierden zij "Zeven Eeuwen Augustijnen" met o.a. een prachtige kunsttentoonstelling in de Sint-Pietersabdij en de uitgave van een zeer boeiend kunst- en geschiedenisboek over de augustijnenorde in ons land<sup>2</sup>.

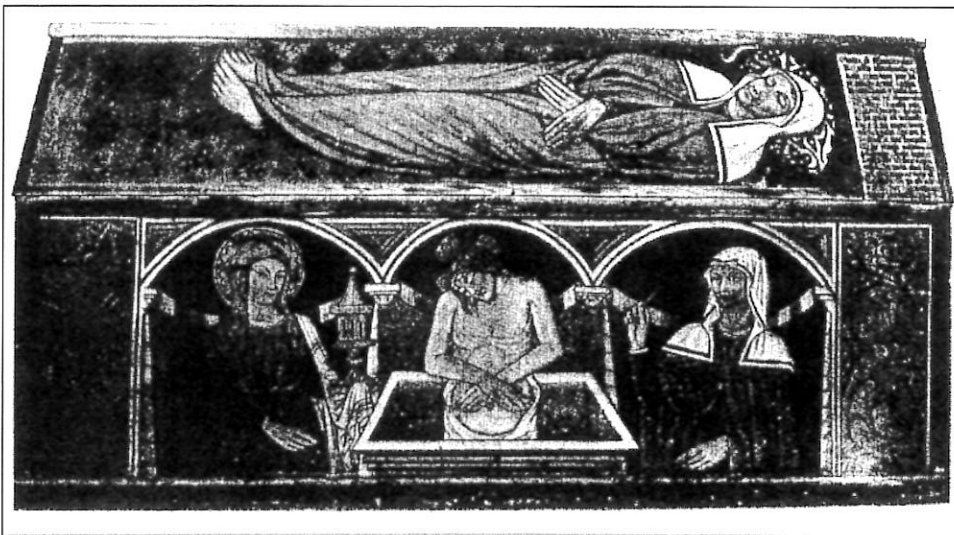

Eerste Rita-schrijn te Cascia (1457). Dit schrijn werd op maat gemaakt! Verz. Luc Van Eeckhoudt.

<sup>1</sup> A. KEELHOFF, *Geschiedenis van het Klooster der Eerwaarde Paters Eremijten Augustijnen te Gent*, Gent, 1864.

P. TRIO, De augustijnen in Gent tijdens de late Middeleeuwen (tot ca. 1500), in: *Zeven Eeuwen Augustijnen. Een kloostergemeenschap schrijft Geschiedenis*, Gent, 1996, p. 51.

<sup>2</sup> *Zeven Eeuwen Augustijnen. Een kloostergemeenschap schrijft Geschiedenis*, Tentoonstelling te Gent 26 september 1996 - 5 januari 1997, met boek: *Zeven Eeuwen Augustijnen. Een kloostergemeenschap schrijft Geschiedenis*, Gent, 1996.

In dit oude convent, waarvan thans het binnenpand en de pandgang gerestaureerd zijn<sup>3</sup>, werd tussen de twee oorlogen het startsein gegeven tot de verspreiding van de Rita-devotie in onze gewesten. Sinds 1927 hebben de paters augustijnen van Gent ontelbare brochures, prentjes, litanieën, gebeden en medailles verspreid<sup>4</sup>. Ook heden is het Onthaalcentrum Sint-Rita (de Rita-winkel) achter de kapel een oord van volksdevotie en devotionalia. De Rita-devotie is dus nog vrij recent. In het vermaarde standaardwerk van E. H. Gabriël Celis *Volksculturele Kalender voor het Vlaamsche Land*<sup>5</sup> staat er nog geen woord over Rita. Dit boek werd uitgegeven te Gent in 1923. Thans behoort Rita tot één van de populairste heiligen van ons land.



Rita van Cascia, houten gepolychromeerd beeld uit Italië (17de eeuw, 59 cm. hoog). Augustijnenklooster Sint-Stefanus, Gent.

## Oproep tot de Rita-verering

Op het Generaal Kapittel van de Orde van de Augustijnen te Rome (september 1925) werd het besluit genomen de Rita-devotie aan te moedigen en te verspreiden. Als augustijnse heilige kende zij reeds een grote devotie en aanhang in Cascia en in heel Italië, vooral sinds de volkstoeloop naar het klooster te Cascia waar nu ook Zuster Maria Teresa Fasce Osa wordt vereerd, de kloosterzuster die een kindje aanvaardde en het binnenbracht in het claustrum, iets wat eigenlijk niet kon en toch gebeurde ... de "caritas" (liefde) die boven elke verordening staat<sup>6</sup>. Zo werd het augustinessenklooster van Cascia door Rita en Teresa wereldvermaard.

Zo volgde het besluit de Heilige Rita wereldwijd beter kenbaar maken. Hierin was uiteraard een heel bijzondere rol weggelegd voor de grote augustijnse familie. Thans behoort Rita tot één van de populairste en meest actuele heiligen die vereerd worden in ons land.



Parentani, beeld van de Heilige Rita te Gent. Verz. Luc Van Eeckhoudt.

<sup>3</sup> De restauratie van het Sint-Stefanusconvent, fase 1, bevatte het binnenpand en de pandgang die af zijn sinds juni 2003. De volgende fasen zijn in wording.

<sup>4</sup> J. GHIJSEN, *Heiligenverering te Aalst*, Deinze, 1973, p. 360. (Rita van Cascia)

<sup>5</sup> G. CELIS, *Volksculturele kalender voor het Vlaamsche Land*, Gent, 1923.

H. VANDER MAELEN en D. VERKERKEN, *Getijdenboek. Eigen teksten voor de Heiligen van de Augustijnenorde*, Gent, 1998. (tw. 22 mei: H. Rita)

<sup>6</sup> Zuster Maria Teresa Fasce, augustines (° 1881, † 1947 Cascia)

## Wie was deze Heilige Rita ?

Rita van Cascia (Italië) werd geboren in Roccaporena bij Cascia in 1381 als enig kind in het gezin. Al vlug dacht zij er aan in het klooster te treden. Op 14 jarige leeftijd huwde zij echter op aandringen van haar ouders een jonge man, die weliswaar van goede wil, maar roekeloos van inborst was. Door haar goedheid slaagde zij erin de ruwheid van haar echtgenoot te overwinnen en in eendracht met hem te leven. Toen deze 18 jaar na hun huwelijk werd vermoord, spaarde Rita niet alleen diens moordenaars, maar zij gaf in haar gebed bovendien te kennen aan God, haar beide zonen liever te zien sterven dan wraak te zoeken voor de misdaad aan hun vader. Beide jongens stierven kort na zijn dood. Rita trachtte het verlangen van haar jeugd om naar het klooster te gaan opnieuw te verwirkelijken. Na de nodige moeilijkheden overwonnen te hebben, werd zij opgenomen in het augustinessenklooster van de heilige Magdalena te Cascia. Daar leidde zij 40 jaar lang een uitzonderlijk voorbeeldig kloosterlijk bestaan. De laatste 15 jaar van haar leven was haar voorhoofd getekend door een wonde, veroorzaakt door een doorn uit de doornenkroon van haar lijdende Heer.

Als religieuze in het klooster had zij een innige verbondenheid met het lijden van Christus en zijn passie. Zij stierf in de nacht van 22 mei 1456. Haar lichaam wordt nog steeds als een grote relikwie bewaard in het aan haar toegewijde heiligdom te Cascia<sup>7</sup>. Zij werd zalig verklaard in 1627 en heilig verklaard in 1900<sup>8</sup>. Haar vita is meermaals bestudeerd geweest en uitgegeven<sup>9</sup>. Wij beperken ons hier enkel tot die elementen die van belang zijn voor haar iconografie en de volksdevotie.

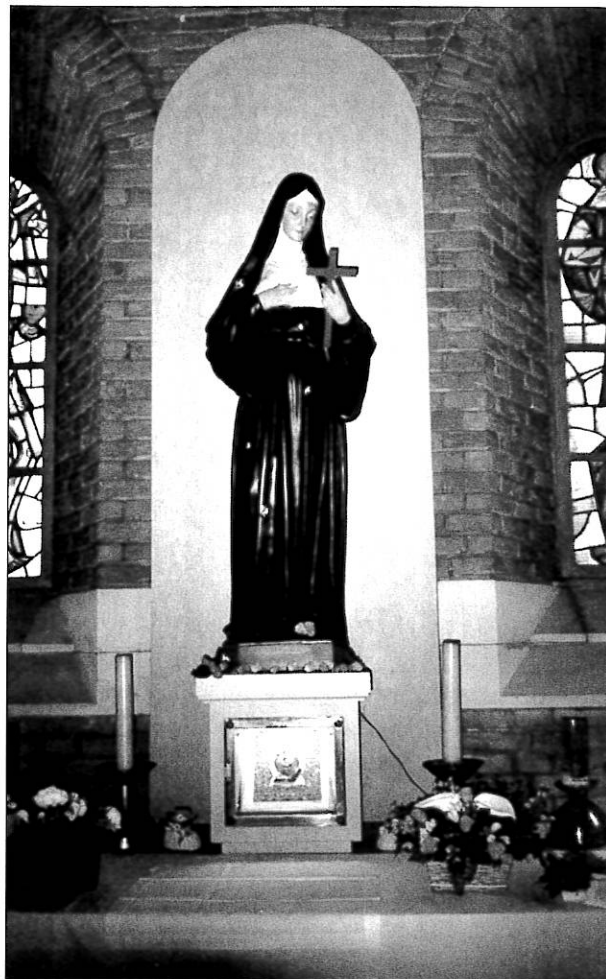

Parentani, Beeld van de Heilige Rita te Heverlee. Verz. Luc Van Eeckhoudt.

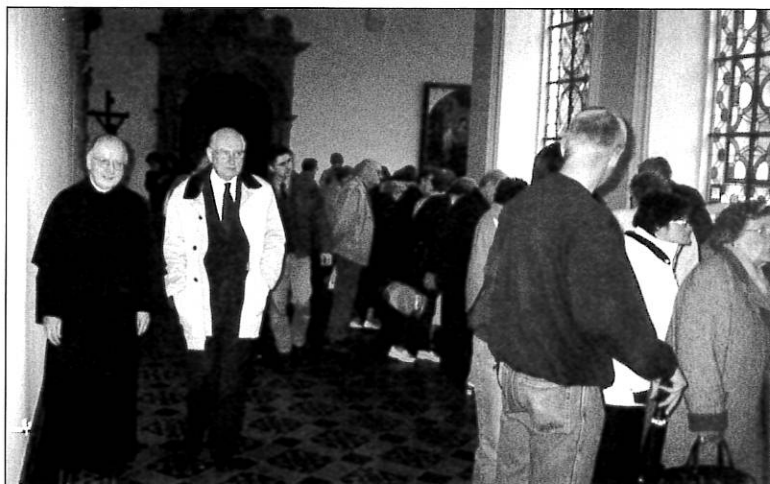

Gent, Sint-Stefanus klooster: 22 mei 2003: het pand op de "Rita-dag" met Mgr. A. Luysterman, bisschop van Gent, en Prior-Pastoor Hildebrand Vander Maelen Osa. Verz. Luc Van Eeckhoudt.

<sup>7</sup> G. BRUNI, *Rita la Rosa di Roccaporena*, Spoleto, 1985. (Een overzichtelijk werk met meer dan 100 afbeeldingen)

<sup>8</sup> L. REAU, *Iconographie de L'Art Chrétien, Tome III: Iconographie des Saints (P-Z)*, Paris, 1959, p. 1153: Rita.

P. VERSTREPEN, *Sainte Rita de Cassia. Courte Biographie*, Gent, 1931, p. 62 e.v. (Canonisation de Ste Rita de Cassia - 24 mei)

<sup>9</sup> D. TRAPP, *Il volto veritiero di Santa Rita, Cascia*, 1968, in: *Documentazione Ritiana Antica*, vol. II. (zeer uitvoerig werk in vier boekdelen) *Sancta Rita da Cascia. Storia Devozione Sociologia*, Roma, 2000.

G. BRUNI, *Rita la Rosa di Roccaporena*, Spoleto, 1985, 164 p. (100 ill.)

L. DE MARCHI, *Sainte Rita. La Sainte des cas impossibles et desesperes*, Paris, 1939.

A. VAN DEN BORN, *St.-Rita van Cassia. Levensbeschrijving. Wonderbare gebeurtenissen. Gebeden*, Gent, 1975.

J.G. FOSTY, *Heilige Rita van Cassia*, Brussel, 1947.

PATERS AUGUSTIJNEN, *H. Rita van Cascia*, Gent, 1997.

J. COULSON, *Dictionnaire Historique des Saints*, Paris, 1964, p. 327-328. (tw. Rita)

## Iconografie van de Heilige Rita: hoe wordt de Heilige Rita afgebeeld?

Rita (afkorting van Marga-rita) wordt afgebeeld als een volwassen zuster in kloosterhabijt van augustines met de Riem van Troost en hoofddoek (ordekledij van de augustinessen-eremieten). In de hand houdt zij meestal een kruisbeeld vast, soms ook een palmtak met drie kronen<sup>10</sup>.

Op het voorhoofd draagt zij de wonde van de doorn van de kroon van de gekruisigde voor wie zij bidt. Dit stigma is haar belangrijkste iconografische kenmerk. Ook het rozenwonder en de bijen<sup>11</sup> zijn afgebeeld en behoren tot haar typica. Haar sluier is soms verschillend: zwart of wit met zwarte boordband.

De oudste afbeelding vinden we terug op het deksel van haar schrijn<sup>12</sup> de *Cassa reliquiario di S. Rita*, geschilderd door Giovanni en Antonio Sparapene van Norcia (1457).

Toen de Rita-verering in onze gewesten begon, had men nood aan een goed en aansprekend beeld van deze heilige. Daarvoor ging men uiteindelijk te rade bij de Italiaanse kunstenaar Parentani die te Brussel werkte en een prachtig levensgroot Rita-beeld maakte<sup>13</sup>. Dit beeld werd in meerdere exemplaren vervaardigd en elk Rita-oord bezat uiteindelijk zo'n beeld: Heverlee, Bouge, De Haan, Kontich ... en Gent.

Parentani stelde Rita levensgroot voor in habijt van augustines met kap, zwarte sluier en de riem van Onze-

Lieve-Vrouw van Troost. Rita draagt de witte bandeau en de witte bef. In haar linker hand draagt zij het kruis. Op haar habijt en sluier zitten meerdere bijen. Op haar voorhoofd draagt zij de stigma (doorn van de kroon van Jezus).

## Enkele wonderen die de iconografie van Rita bepaalden

### 1. Het wonder van de bloeiende roos

Iedereen weet dat bij Rita rozen horen. Wat heeft deze edele bloem met deze heilige te maken? De legende verhaalt ons dat toen Rita ziek te bed lag - vier jaar lang zou zij daar liggen tot zij stierf - zij naar het einde van haar leven het bezoek ontving van een familielid uit Rocca Porrena, vanwaar zij afkomstig was. Bij haar afscheid vroeg Rita haar: ga naar de tuin van mijn vroegere woning, pluk daar een roos en breng ze mij. Nochtans was het midden in de winter, in januari en Rocca Porrena ligt in de hoge bergen onder sneeuw en ijs. Terug thuis zag deze verwant tot haar grote verbazing een frisse kleurige en welriekende roos zoals Rita voorspeld had. Zij plukte de roos en haastte zich snel terug naar Cascia. Rita ontving deze roos als een waar geschenk van haar Goddelijke Bruidegom met wie zij zo innig verenigd leefde. Wilde de Heer soms niet dat het lijden van de doorn in haar

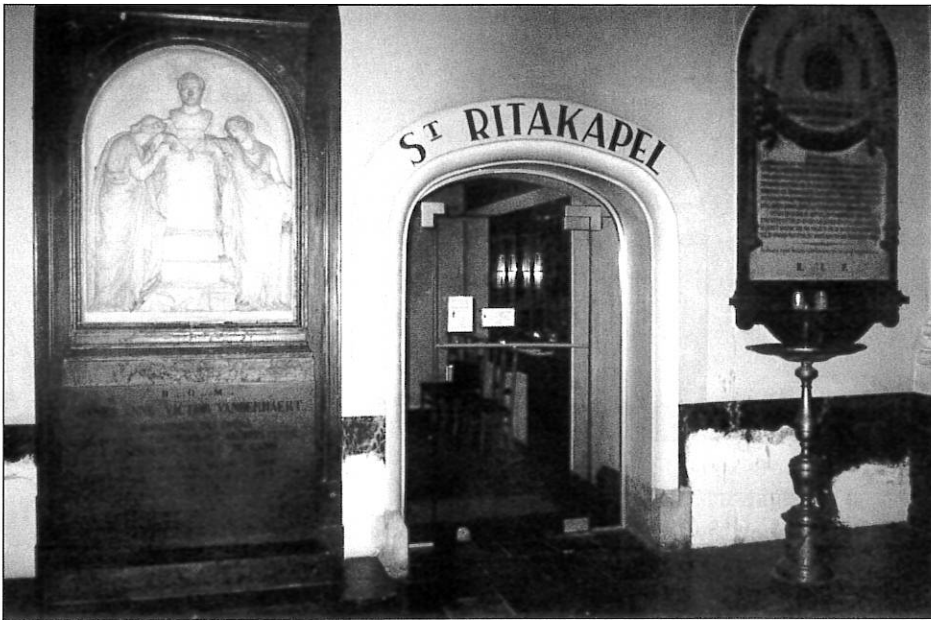

Gent, Sint-Stefanus klooster: ingang van de Rita-kapel vanuit de kerk. Verz. Luc Van Eeckhoudt.

<sup>10</sup> De drie kronen verwijzen naar haar drievoudig leven: zij was een voorbeeld als maagd, als geduldige echtgenote en als monnik (augustines). J.F. ROIG, *Iconografía de los Santos*, Barcelona, 1950, p. 237.

<sup>11</sup> PATERS AUGUSTIJNEN, *o.c.*, p. 25 (de legende van de "biekens") en p. 28 (de legende van de roos).

<sup>12</sup> D. TRAPP, *o.c.*, p. 425.

L. REAU, *o.c.*, p. 1154.

<sup>13</sup> Parentani was een Italiaans kunstenaar die te Brussel verbleef en daar naam maakte. De gebroeders G. en H. Parentani hadden een zaak in religieuze voorwerpen. (mondelijke informatie)



Rita-kapel, Gent, Sint-Stefanus klooster (Thill, ca 1957).  
Verz. P. Louis Goegebuer Osa.

voorhoofd, vooraleer zij stierf, met een roos, teken van zijn liefde, haar een troost zou zijn<sup>14</sup>?

De roos is dan ook ontegensprekelijk met de heilige Rita verbonden.

## 2. Het wonder met de minzame bijtjes

Toen Rita nog een baby was en zij rustig lag te slapen, zag men opeens een zwerm bijen, die men nooit aldaar gezien had, om haar heen. Zij vlogen haar mondje binnen en buiten terwijl het kindje ongestoord en rustig verder sliep. Was dit niet een voorspelling van haar zacht minzaam karakter en haar verzoenende levenstaal<sup>15</sup>. Het verwondert ons dan ook niet dat deze bijtjes bij Rita horen en deze heilige vaak met menige bijtjes op haar kledij wordt afgebeeld.

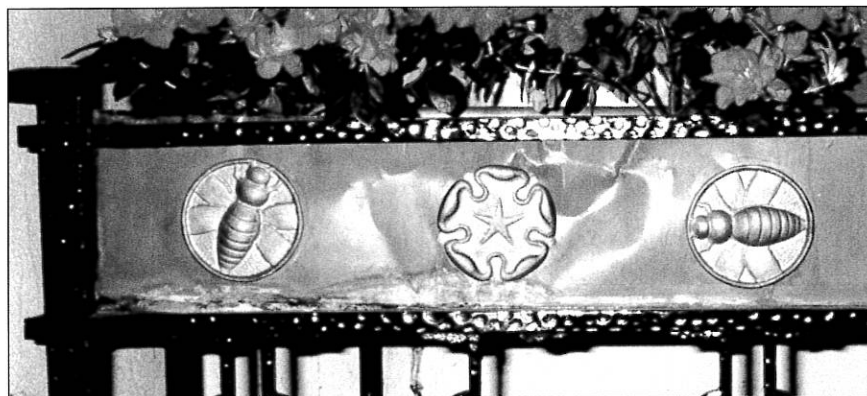

Rita-kapel, Gent, Sint-Stefanus klooster; detail van de "biekens" op de elektrische kaarsenstaander. Verz. Luc Van Eeckhoudt.

## De Rita-devotie in het Sint-Stefanus klooster te Gent

### 1. De bouw van de Rita-kapel en het aanpalende Rita-winkeltje (onthaalcentrum)

Onder het bestuur van P. Provinciaal Van Berkel Osa<sup>16</sup> en P. Prior Hubertus Boersma Osa (1946-1952) werd begin de vijftiger jaren begonnen met de bouw van de Rita-kapel en aansluitend een Rita-centrum (winkel). Architect A. Janssens uit Gent tekende de plannen voor de Ritakapel aan de Academiestraat<sup>17</sup>. Het altaar van deze kapel werd plechtig ingezegend op 28 mei 1956<sup>18</sup>.

De augustijnerkunstenaar P. Leo Coppens Osa<sup>19</sup> schilderde de fresco's op de wanden die het leven van de Heilige Rita uitbeelden. Vooraan in een nis werd een groot

<sup>14</sup> A. VAN DEN BORN, *o.c.*, p. 27-28.

PATERS AUGUSTIJNEN, *o.c.*, p. 28.

<sup>15</sup> A. VAN DEN BORN, *o.c.*, p. 7.

PATERS AUGUSTIJNEN, *o.c.*, p. 25 en p. 27.

<sup>16</sup> P. Emmanuel Van Berkel Osa (1909-1995) was provinciaal van 1946 tot 1952. P. Hubertus Boersma Osa was prior te Gent van 1946 tot 1952. Zie de inscriptie boven de ingangdeur van de kleine refter (in witte marmer). Zie: D. VERKERKEN OSA en W. GROOTAERS OSA, *Repertorium Ordinis Fratrum Sancti Augustini. Provincia Coloniae - Provincia Belgica 1252-1995*, Heverlee, 1996.

<sup>17</sup> *Onze Lieve Vrouw van Goede Raad*, s.l., jg. 22 (1950), p. 272.

<sup>18</sup> *Moeder van Goeder Raad*, s.l., juli-augustus 1956, nr. 4, p. 21.

<sup>19</sup> Leo Coppens Osa (° 1909 - † 1995) was een verdienstelijk kunstschilder. Hij schilderde o.a. de gewelven van de augustijnenkerk te Heverlee en van de kathedraal te Dungen, alsook alle portretten van de provinciaals tot 1989. Zie: D. VERKERKEN OSA en W. GROOTAERS OSA, *o.c.*, p. 105.





H. RITA VAN CASCIA  
AUGUSTINES



WONDERBARE MOEDER  
VAN GOEDE RAAD

Dubbelprentje: "H. Rita van Cascia Augustines" en "Wonderbare Moeder van Goede Raad".  
Verz. P. Louis Goegebuer Osa.

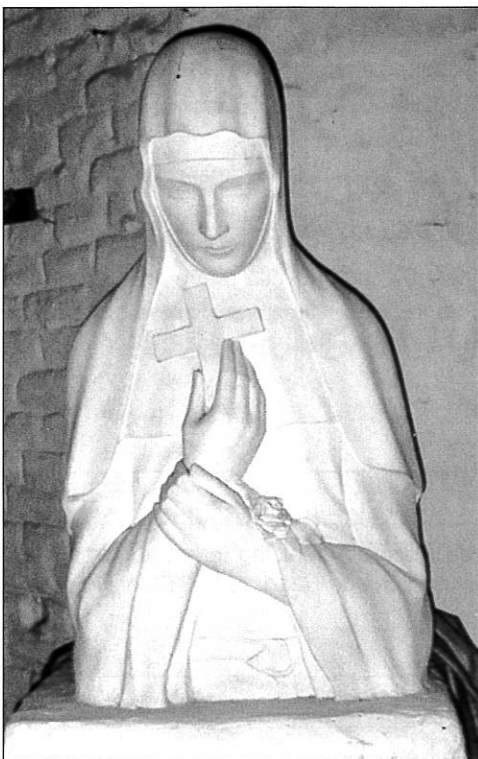

Bert Servaas, Beeld van de Heilige Rita.  
Verz. Luc Van Eeckhoudt.

beeld van Rita opgesteld (van de kunstenaar Parentani) en daaronder in een glazen schrijn drie relikwieën van de Heilige Rita (een stukje been, een stukje stof en een stukje vlees).

De koperen versiering op de elektrische kaarsenbakken in de kapel geeft de bijen weer die als attribuut bij Rita horen. Achteraan de kapel werd een afzonderlijk kaarsenlokaal ingericht.

Deze kapel trekt dag in dag uit vele gelovigen die Rita komen opzoeken, haar vereren en danken, haar voorpraak afsmeaken ...

Het Onthaalcentrum Sint-Rita is alle dagen open van 9.15 uur tot 12.00 uur en van 14.15 uur tot 17.45 uur. Zaterdag van 14.15 uur tot 17.15 uur.

## 2. Het Rita-borstbeeld door Bert Servaas<sup>20</sup>

Deze veelzijdige kunstenaar van bij ons maakte in opdracht een prachtig marmeren borstbeeld van de Heilige Rita, waarvan een exemplaar werd afgegoten voor het convent van Gent. Hier te Gent wordt dit beeld met de Rita-dagen vooraan in de Sint-Stefanuskerk opgesteld, waarrond honderden rozen staan, geofferd door de gelovigen. Het beeld is 87 cm. hoog en de sokkel onderaan is afgeplat (51 x 37 cm.). Het beeld van Gent is een kopie van het marmeren (originele) beeld dat zich bevindt te Kontich. Het beeld werd voor het eerst in ons land geïntroduceerd te Gent<sup>21</sup>.

<sup>20</sup> Bert Servaas ( ° 1909 Gent - † ca. 1985), getalenteerd beeldhouder en belangrijkste uitvoerder van beelden in het atelier van Georges Minne.

<sup>21</sup> *Onze Lieve Vrouw van Goede Raad*, s.l., jg. 21 (1949), p. 135 (Nagalm van de Rita-feesten ) en p. 136.

### 3. Het krachtig gebed tot de Heilige Rita

Het meest treffende gebed dat wij in deze Rita-devotie kennen is het "Zuchtend" gebed<sup>22</sup>, dat duidelijk een emotioneel en temperamentvol Italiaans "kracht-gebed" is, dat vertaald werd naar het Nederlands en dat door zoveel gelovigen met volle inborst letterlijk wordt gescandeerd in de Rita-kapel, elke donderdag na de Rita-mis. Dit gebed is onmiddellijk gekoppeld aan het gebed van de Wonderbare Moeder van Goede Raad, de typische Maria-devotie van de augustijnen<sup>23</sup>.

Sinds 1927 werden door de augustijnen van Gent duizenden en duizenden prentjes met deze tekst, zowel in het Nederlands als het Frans, verspreid. Ook heden wordt dit gebed nog in grote getale verkocht.

Dit kracht-gebed luidt als volgt:

Zuchtend onder het gewicht van lichaams- en zielesmartten kom ik tot U, O Heilige Rita, die genoemd wordt de "Heilige der onmogelijke of hopeloze zaken". Bevrijd mij van de pijnen en angsten die mij nederdrukken en verleen mij de gezondheid en de vrede. Ik vertrouw ten volle op uw machtige voorspraak bij de Allerhoogste en heb de vaste hoop door uw tussenkomst spoedig verhoord te worden. Maak dat ik weldra tot uw eer een lofzang van dankbaarheid moge aanheffen. Indien mijn zonden een hinderpaal zijn tot de vervulling van mijn wensen, verkrijg mij dan van God berouw en vergiffenis. Laat niet toe dat ik nog langer bittere tranen stortte; bekom mij wat ik U vraag en ik zal uw grote barmhartigheid jegens de bedrukte zielen verkondigen. O wonderbare Bruid van de Gekruisigde, wees mijn voorspreekster nu en altijd in al mijn noodwendigheden! Amen!  
drie maal Onze vader, Wees Gegroet, Glorie zij de Vader.

### 4. De Rita-noveen

De Rita-noveen wordt nog zeer regelmatig gebeden voor de zieken en noodlijdenden. Voor elke dag in deze negendaagse bestaat er een bijzonder gebed<sup>24</sup>. Er zijn ook noveenkaarsen te koop die als het ware een stille getuige zijn van dit negendaags-gebed.

### 5. De vijftien donderdagen

Heel bijzonder zijn de vijftien donderdagen die het naamfeest van de Heilige Rita (22 mei) voorafgaan. Elke donderdag om 15.00 uur is er het plechtig gebed tot de Heilige Rita met verering van de relikwie, om 18.30 uur heb je in de Rita-kapel de bijzondere Rita-viering die telkens af-

sluit met het "krachtig" Rita-gebed en de verering van de relikwie.

Deze vijftien donderdagen zijn samengebracht in een boekje met voor elke donderdag een ander Rita-gebed<sup>25</sup>. Dit boekje begint met het gekende Rita-lied dat luidt als volgt:

*Een schone bloem te Cascia ontloken  
Bloeit God ter ere haar frisse lente uit  
Wat lieflijk zicht, de biekens rond haar gonzen  
Hier is een kind bijzonder aangeduid.*

*O, Heilige Rita, bloem van de Heer  
Wees onze voorspraak,  
help ons steeds weer (2 maal)*

*Een reine vrouw de Moederkroon tot sieraad...<sup>26</sup>*

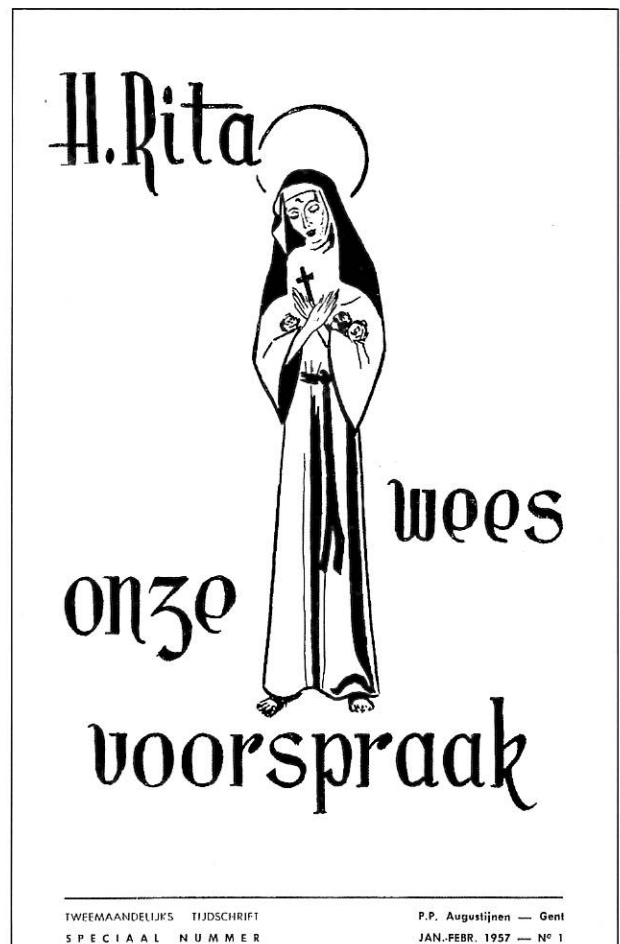

H. Rita met de Rozen. Afbeelding in het augustijns tijdschrift *Moeder van Goede Raad*, s.l., 1957, nr. 1.

<sup>22</sup> Het Rita-gebed staat afgedrukt op de talrijke prentjes en in de boekjes met levensschets van deze heilige alsook op het nieuwe bedevaartvaantje 1803-2003.

<sup>23</sup> *Moeder van Goede Raad* is de titel van een oude icoon met Maria-afbeelding. Dit werd volgens de legende overgebracht uit Albanië naar het vervallen kerkje van de augustijnen te Genazzano om ze ter verering te schenken aan de monniken en ze tevens te onttrekken aan de Turken. Zie: *Godvruchtige Verering O.L.Vrouw van Goeden Raad*, Gent, 1936, p. 3.

<sup>24</sup> A.M. WEZE OSA, *Een Nieuw Tuiltje Rozen*, Gent, 1962, p. 54. (Noveengebeden tot de Heilige Rita)

<sup>25</sup> *Gebeden bij de 15 donderdagen ter ere van de H. Rita*, Gent, s.d. (Onthaalcentrum Sint-Rita)

<sup>26</sup> Meerdere Rita-liederen zijn opgenomen in het boekje van A.M. WEZE, *Een Nieuw Tuiltje Rozen*, Gent, 1962, p. 45 e.v. (De Wondere Roos van Cascia, De Bloem van Cascia)

## 6. Het Rita-triduum met Rita feest op 22 mei

Het naamfeest van de Heilige Rita, 22 mei, is dé hoogdag van het Rita-jaar. Twee dagen voor of na het Rita-feest vervolledigt dit triduum. In 2002 viel Pinkstermaandag op 20 mei. Dit was tevens de eerste dag van de driedaagse. In 2003 viel het naamfeest van Rita op een donderdag en vervolledigden vrijdag en zaterdag deze driedaagse; ook na de viering van de hoogmis op zondag was er de vereering van de relikwie en de zegening van de rozen<sup>27</sup>.

Ter gelegenheid van de viering van de tweehonderdste verjaardag van de St.-Stefanusparochie werd op het naamfeest van Rita een plechtige pontificale eucharistieviering geconcelebreerd, voorgegaan door Mgr. A. Luysterman, bisschop van Gent. Deze viering werd opgeluisterd door het gemengd volwassenen koor *Adagio* dat op schitterende wijze het Rita-lied vertolkte.

## 7. Rita-relikwieën

De belangrijkste relikwie van de Heilige Rita is natuurlijk haar vrij gaaf bewaarde lichaam in het prachtige glazen schrijn te Cascia<sup>28</sup>.

In het augustijnenklooster te Gent worden ook meerdere Rita-relieken bewaard. Deze zijn:

a. drie relieken naast elkaar opgebouwd in een prachtig metalen schrijn dat geplaatst is onder het grote Rita-beeld in de Rita-kapel. Deze drie relieken zijn verschillend: er is een relik met een stukje been, één met een stukje vlees en één met een stukje stof van de Heilige Rita.

b. relik ingebouwd in een "portapaz" (kuspateen) in zilver gesmeed (6 x 5,1 cm.), ovaal van vorm. De ijkmerken heb ik niet kunnen terugvinden. Op deze ovaalvormige basis werd een ronde gesmeed (diameter 4,8 cm.) met middenin een relik in een rond glazen doosje, waarrond een kruisvorm, elke arm eindigend op een lilibloem. Dit kruis is volledig omboord met een koordmotief.

Achteraan is volgende tekst ingegraveerd:

*Zilver omhulsel geschonken  
door de Vrouwengilde  
van St.-Stefanus  
28-1-1928.*

Vooraan omheen het relik de volgende tekst:

*Rita a Cascia Vi. Ex Ossibus.*

c. barokomhulsel in zilver (9,5 cm. x 8,2 cm.) met midden in een rond glaasje ter afscherming van de relik. Rond de relik de volgende tekst: *Ex Oss. Sac. Ritae Vid. OESA*. Geen zichtbare zilver ijkmerken. Achteraan een verzilverd koperen handvat. De voorplaat is zeer symmetrisch uitgebouwd met krullen en punten en links en rechts een schelpmotief.



Reliek van de Heilige Rita (XVIIIde eeuw, zilver) Gent, Sint-Stefanus klooster. Verz. Luc Van Eeckhoudt.

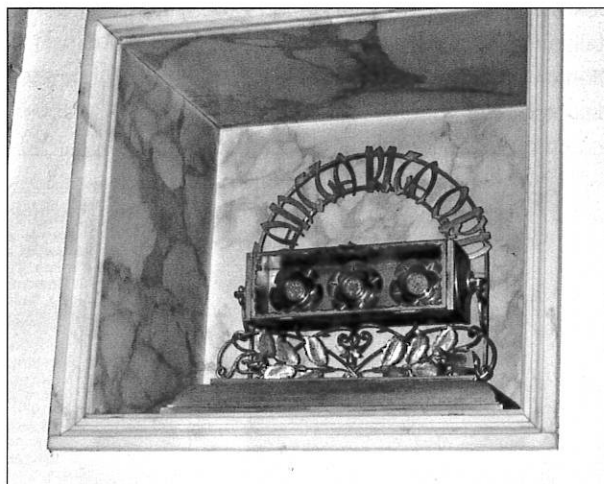

De drie relieken van de H. Rita (Gent, Rita-kapel). Verz. Luc Van Eeckhoudt.

<sup>27</sup> E. ESTEBAN, *Rituale Ordinis Eremitarum Sancti Augustini cum formulario nonnullorum actuum*, Romae, 1928, p. 327. (Art. III: Benedictio Rosarum S. Ritae a Cassia Vid., pro infirmis)

De tweehonderdste verjaardag van de St.-Stefanusparochie ging ook niet onopgemerkt voorbij. Naast de uitgave van het nieuwe, gekleurde bedevaartsvaantje werden meerdere lezingenavonden ingericht, werd het gerestaureerde Forrest-orgel op 1 juni ingespeeld en gezegend en kwamen tweehonderd nieuwe zitstoelen de kerk verfraaien.

<sup>28</sup> Afbeelding van het nieuwe, glazen schrijn met de stoffelijke resten van de Heilige Rita vinden we vaak afgebeeld in alle boeken van Cascia, prentjes, kaarten enz.



Reliek van de H. Rita (Heverlee, Rita-kapel). Verz. Luc Van Eeckhoudt.



URNA NELLA QUALE SI CONSERVA IL CORPO OLEZZANTE della S. TAUMATURGA RITA

Gouden Rita-schrijn (1930) in de kloosterkerk te Cascia (It.). Verz. P. Louis Goegebuer Osa.

### 8. De Rita-devotionalia

Als we zo ons overzicht gemaakt hebben in verband met de afbeelding van de Heilige Rita gaan we nu even kijken naar de devotionalia die de bedevaarders zich kunnen aanschaffen in het Onthaalcentrum St.-Rita achter de Ritakapel. We kunnen een tiental verschillende afdelingen bij elkaar brengen.

Deze zijn:

#### a. De prentjes en boekjes

Het eerste Rita-prentje werd uitgegeven in 1927 te Gent. Thans treffen we 11 verschillende Rita-prentjes aan, alsook sinds de laatste Rita-dagen (2003) nog een tiental Italiaanse Rita-prentjes.

Momenteel is er maar één Rita-boekje te koop, namelijk dat uitgegeven door de Augustijnen<sup>29</sup>.



Onthaalcentrum Sint-Rita, Gent, Sint-Stefanus klooster: devotionalia (met Broeder Jozef Osa). Verz. Luc Van Eeckhoudt.



S<sup>TE</sup> RITA DE CASSIA  
RELIGIEUSE AUGUSTINE.

#### PRIÈRE à S<sup>TE</sup> RITA DE CASSIA.

Sous le poids de la douleur, dans l'angoisse qui brise mon âme, je viens à vous, ô sainte Rita, qui êtes appelée la « Sainte de l'impossible » ou « des causes désespérées ». Délivrez-moi des peines qui m'accablent et rendez-moi la santé et la paix. J'ai une pleine confiance en votre puissante intercession auprès du Très-Haut et j'espère fermement que grâce à elle je serai promptement exaucé. Faites que je puisse bientôt entonner un cantique d'actions de grâces en votre honneur. Si mes péchés sont un obstacle à l'accomplissement de mes désirs, obtenez-moi de Dieu la contrition et le pardon. Ne permettez pas que je demeure plus longtemps dans les angoisses et les larmes; accordez-moi ce que je vous demande et je publierai votre miséricorde à l'égard des affligés. O admirable Epouse du Crucifié, soyez mon avocate maintenant et toujours dans toutes mes nécessités!

3 Pater, Ave, Gloria.

S<sup>TE</sup> Rita naquit en 1381 à Rocca Porrena, près Cassia, prov. d'Ombrie (Italie). S'étant mariée et devenue veuve, elle entra en 1415 au couvent des Augustines à Cassia. En 1443 elle fut blessée miraculeusement au front par une épine de la couronne d'un crucifié. Elle mourut en 1457, fut béatifiée en 1628 et canonisée en 1900. Les nombreux miracles et bienfaits obtenus par l'intercession de S<sup>TE</sup> Rita l'ont fait appeler la « Sainte de l'impossible ou des causes désespérées ». Son corps, conservé merveilleusement, est demeuré intact jusqu'à aujourd'hui. Sa fête se célèbre le 22 mai.

Imprimé postest. Nihil obstat.  
P. fr. Pr. Jansen, O. S. Aug. Pr. Prov. Ganda, 28 Oct. 1927.  
Ganda, 25 Oct. 1927. C. Van Ongeval, G. L. G.

Couvent des Augustins, Gand.

Oudste (eerste) Rita-prentje (1927) uitgegeven door de Paters Augustijnen te Gent (voor- en achterzijde). Verz. P. Louis Goegebuer Osa.

<sup>29</sup> PATERS AUGUSTIJNEN, *De Heilige Rita van Cascia*, Gent, 1997.



Bedevaartsvaantje van de H. Rita (Gent, Augustijnenklooster Sint-Stefanus 1803-2003)

#### b. Bedevaartsvaantjes

In 1930 werd een eerste Rita-vaantje uitgegeven met de tekst: *Heilige Rita bid voor ons. Gent PP. Augustijnen*<sup>30</sup>. Nu, na 70 jaar, hebben we opnieuw een bedevaartvaantje, uitgegeven ter gelegenheid van de tweehonderdste verjaardag van de Sint-Stefanusparochie. Het is een recto-verso vaantje in kleur met aan de ene zijde de afbeelding van de Heilige Stefanus en aan de andere zijde de Heilige Rita met het krachtig Rita-gebed. De aquarellen hier toe werden ontworpen door François Zenner uit Gent<sup>31</sup>. Het origineel bevindt zich in het ABA-G (Archief Belgische Augustijnen, Gent).

#### c. Medailles

Thans worden er in het Onthaalcentrum tweeënveertig verschillende Rita-medailles te koop aangeboden, gaande van zeer eenvoudige tot prachtige gekleurde emailmedailles en roosjes in reliëf. Voor verzamelaars een "must".

#### d. Beelden

Ook kleine beelden van de Heilige Rita, allen naar het "moeder"-beeld van Parentani gemaakt, worden er verkocht. We kunnen ze opdelen in vier categorieën namelijk steen (drie verschillende), plaaster (twee verschillende), plastic (twaalf verschillende) en kunststof (negen verschillende).



Reeks Rita-medailles uit het Onthaalcentrum Sint-Rita te Gent. Verz. Luc Van Eeckhoudt.

<sup>30</sup> R. VAN DER LINDEN, *Bedevaartsvaantjes. Volksdevotie rond 200 Heiligen op 1000 vaantjes*, Brugge, 1986, p. 327. (H. Rita)

<sup>31</sup> L. VAN EECKHOUDT, Een Augustijns Bedevaartvaantje: Sint-Stefanus en Sint-Rita, ter gelegenheid van de viering van de 200ste verjaardag van de Sint-Stefanusparochie te Gent, in: *Oost-Vlaamse Zanten*, s.l., 2002, p. 148-151.

#### e. Kaarsen

Ook de afdeling kaarsen is zeer gevarieerd. We kunnen er als Rita-kaarsen onderscheiden: noveenkaarsen, zes-dagenbrander, drie-dagenbrander, sierkaarsen en drie soorten gewone kaarsen.

#### f. Rita-kransjes

We mochten twee verschillende Rita-kransjes onderscheiden: enerzijds een mini-paternostertje met drie maal zeven bolletjes en anderzijds een nog kleiner paternostertje met één tientje en altijd met als centrale medaille een afbeelding van de Heilige Rita.

#### g. Zilveren ex-voto's: G.R. (Grazie Rita)

Dit jaar (2003) waren er voor het eerst ook zilveren ex-voto's te koop, namelijk zilveren harten in een kanten stralenkrans. Een klein hart en een groter hart. Op het hart in vergulde letters: G(razie) R(ita). Deze zijn rechtstreeks afkomstig uit Italië en werden aldaar nieuw gegoten in zilver. Ijkmerken heb ik er niet kunnen op ontdekken. Het kleine hart meet 8,2 x 5,5 cm., het grotere meet 9,5 cm. op 7,5 cm.

#### h. Roosjes

Zoals hoger gemeld is de roos het belangrijkste Rita-attriboot geworden.

De rozen (verse bloemen) worden in de ochtend van 22 mei na het morgengebed door P. Prior-Pastoor Hildebrand Vander Maelen Osa, die samen met zijn acoliet Broeder Jozef Snoeck Osa naar het pand komt, gewijd. Hier staan meer dan 10.000 verse rozen klaar voor de volkstoeeloop. De niet-verkochte rozen worden deskundig gedroogd (achter glas in de zon) en het bloempje wordt in een klein zakje gestoken dat aldus het hele jaar door verkocht wordt in het Onthaalcentrum St.-Rita. Dit wijden van de rozen is een bijzondere macht, die door de kerk aan de augustijnen verleend wordt<sup>32</sup>.

Buiten de verse rozen en de gedroogde bloemen hebben we ook nog de rozenblaadjes (uit de bloem van de roos) die ook afzonderlijk in een zakje gestoken aan de man worden gebracht.

*"Deze rozen worden gewijd als aandenken aan het rozenwonder in het leven van de Heilige Rita. Deze rozenblaadjes worden bewaard bij de persoon of bij de zieke voor wie zij bestemd zijn. Zij worden bijgehouden met een levendig geloof, en met een innig vertrouwen op de almacht van de goede God, met kinderlijke overgave aan Zijn wil, met dankbare aanvaarding van Zijn beslissing. Of men de gevraagde gunst al dan niet bekomt en vooral met een boetvaardig hart en een reine ziel."*

Zo lezen we op het vouwblaadje dat we meekrijgen in het Onthaalcentrum.

#### i. Rita-olie

Het zalven met olie is herboren worden met Christus (doopsel). De augustijnen kregen het voorrecht om olijfolie te wijden ter ere van de Heilige Rita. De zieke zelf kan zich dan zalven met een kruisje op het voorhoofd of op de zere plaats, om zo door de voorspraak van de Heilige Rita nieuwe kracht tot leven te krijgen<sup>33</sup>. In het Onthaalcentrum biedt men kleine flesjes te koop aan met gewijde olie. Dit is heden nog zeer populair. Per jaar worden hier nog twaalfhonderd tot vijftienhonderd flesjes verkocht.

#### j. Andere devotionalia

Buiten voormelde categorieën vinden we er ook tal van kadertjes (inlijstingen), opgekleefde prentjes, Rita-ringen, Rita-sleutelhangers, Rita-autoklevers, Rita-popjes en andere fantasieën omheen Rita, alsook meer algemene devotionalia (paternosters, medailles van andere heiligen, augustijnse literatuur enz...).

### PATERS AUGUSTIJNEN

Academiestraat 1 - Gent - Tel. 09/225 16 59 PCR 000-0429658-45

## H. Rita-viering 2003

#### GENT

15 donderdagen vanaf 6 februari 2003

Iedere donderdag gebed en verering van de relikwie om 15u.  
Eucharistieviering en verering van de relikwie om 18.30u.



Gewijde rozen ter ere van de H. Rita en andere religieuze voorwerpen zijn te verkrijgen in het klooster. Ingang langs de St.-Ritakapel.

#### PLECHTIGE VIERINGEN

|                          |  |
|--------------------------|--|
| <b>donderdag 22 mei:</b> | <b>FEESTDAG VAN DE H. RITA</b>                                 |
|                          | 10 uur: Plechtige Eucharistieviering                           |
|                          | 15 uur: Eucharistieviering                                     |
|                          | 18 uur: Eucharistieviering                                     |
| <b>vrijdag 23 mei:</b>   | 18 uur: Eucharistieviering                                     |
| <b>zaterdag 24 mei:</b>  | 10 uur: Eucharistieviering                                     |
|                          | 18 uur: Eucharistieviering                                     |
| <b>zondag 25 mei:</b>    | 10 uur: HOOGMIS  |
|                          | Telkens met verering van de relikwie en zegening van de rozen. |

Reclamefolder voor de Rita-vieringen te Gent (mei 2003).  
Verz. Luc Van Eeckhoudt.

<sup>32</sup> Wijdingsmacht: zie noot 27.

<sup>33</sup> Gebeden bij de 15 donderdagen ter ere van de H. Rita, Gent, s.d., p. 13. (Onthaalcentrum Sint-Rita)

## 9. Andere oorden van Rita-devotie

De verspreiding van de Rita-devotie kende in ons land een waar succes<sup>34</sup>. Buiten Gent kennen we nog verschillende andere oorden:

Rita-oorden van de paters augustijnen:

-Kontich met zijn Rita-collega en eerste Rita-kerk van België<sup>35</sup>.

-Heverlee met zijn Rita-kapel (een negentigtal marmeren ex-voto's) en een Rita-beeld van Parantani, alsook een prachtige Rita-relikwie in een zilveren schrijntje met het embleem van Augsutinus: Tolle Lege, ook zes glasramen, door Frans Cox uit Maasniel (Roermond), die als thema het leven van de Heilige Rita uitbeelden<sup>36</sup>.

-Bouge (Namur): hier hebben we nog een zeer belangrijk Rita-centrum<sup>37</sup>.

-Marchienne-au-Pont: hier werd eveneens de Rita-devotie uitgebouwd<sup>38</sup>. Hier werd ook in 1940 de eerste Rita-kalender uitgegeven onder de dynamische leiding van Pater Louis Goegebuer Osa, die thans 96 jaar wordt! Het Rita-beeld is opnieuw een kopie van Parentani.

Andere Rita-oorden:

Er zijn in België nog meerdere plaatsen waar Rita bijzonder wordt vereerd. We sommen de twee belangrijkste op:

-Brussel: de Ritakapel in het Magdalena-kerkje in het hartje van Brussel, waar inderdaad steeds een grote begankenis is (Paters Assumptionisten).

- De Rita-kapel en bedevaartsoord te Moerkerke (bij Damme): volledig nieuw Rita-complex ingewijd in 1955<sup>39</sup>.

Verder zijn er nog verschillende kapellen waar we soms ook een bijzonder Rita-item konden ontdekken zoals te Leupegem bij Oudenaarde, een Rita-prentje.

## Besluit

Rita leefde in Italië in de 14de-15de eeuw. Pas na de Grote Oorlog (WO I) werd zij een populaire volksheilige. Zo kunnen we gerust stellen dat zij een van de recentste en meest populaire heiligen is die we kennen. In België, vooral in Vlaanderen, werd deze augustines kenbaar gemaakt en de verering verspreid dank zij de augustijnen van Gent. In 1927 geven zij het eerste Rita-prentje uit. Sindsdien is dit een niet meer te stoppen lawine geworden van volksdevotionalia: prentjes, boeken, novenen, medailles, kaarsen, rozen en olie ... De voornaam Rita (in al haar varianten) is ook een veel voorkomende en moderne naam gebleven (Marga-rita).

Het belangrijkste devotionalium van Rita is de roos. Duzenden Rita-roosjes worden jaarlijks verspreid en bewaard bij de persoon of de zieke voor wie zij bestemd zijn.

Rita is een grote en actuele heilige van deze tijd die door zoveel mensen in nood wordt aanroepen en vereerd en wiens voorspraak constant wordt afgesmeekt voor "onmogelijke en hopeloze" gevallen. Terecht heeft zij de titel meegekregen van "de heilige van het onmogelijke" en "de advocaat van de hopeloze zaken".

"Zuchtend onder het gewicht van lichaam- en zielesmartten kom ik tot U, O Heilige Rita ..."

Mijn oprechte dank aan P. Louis Goegebuer Osa de erudiete augustijn, die mij zijn overvloedige documentatie ter beschikking stelde. Ook wil ik Broeder Jozef Snoeck Osa danken, die het Onthaalcentrum van St.-Rita beheert en mij tal van wetenswaardigheden "uit de praktijk" toevertrouwde om deze bijdrage te verfijnen. Dank aan de augustijnergemeenschap St.-Stefanus te Gent die mij altijd zo vriendelijk ontvangen heeft en alwaar ik deze bijdrage mocht componeren in het voorjaar 2003.

Luc Van Eeckhoudt  
Sint-Truidersesteenweg 366  
3300 HAKENDOVER

<sup>34</sup> G. ROSOLI, *La devozione a Sancta Rita nei paesi europei e oltreoceano. Primi risultati di una ricerca*, in *Atti del Congresso Internazionale in occasione del I° centenario della canonizzazione celebrata a Roma, 24-26 settembre 1998*, Roma, 2000, p. 312-313.

<sup>35</sup> Kontich, opgericht in 1936: Sint-Rita Bedevaarten en sanctuarium. De eerste Rita-kerk in België werd gewijd door kardinaal Van Raey in 1937. Voor die gelegenheid werd het boek van M.-L. FIUMI, *Rita de Cascia*, vertaald naar het Frans door kann. E. Leclef en uitgegeven door de Augustijnen te Kontich in 1946.

<sup>36</sup> Heverlee, O.-L.-Vrouw van Troost. *Onze kerk 25 Jaar*; Leuven, 1980, p. 12. (beeld van de Heilige Rita) en p. 23 (glasramen met vita van de Heilige Rita door Cox).

<sup>37</sup> Bouge bij Namen werd opgericht in 1935: Sanctuaire Ste. Rita.

<sup>38</sup> Marchienne-au-Pont, opgericht in 1921, is thans geen klooster meer van de augustijnen. De Rita-devotie is er gebleven. Te Kontich, Bouge en Marchienne-au-Pont kennen we ook een Broederschap van de H. Rita.

<sup>39</sup> Moerkerke: *Sint-Rita-kerk, Moerkerke-Damme. De kerk van de vrijwilligers*, Brugge, 1992.

De devotionalia, die men aldaar te koop aanbiedt, zijn dezelfde als die van het Onthaalcentrum Sint-Rita te Gent.



Verz. Alfons Claes



## Hoe heiligen herkennen

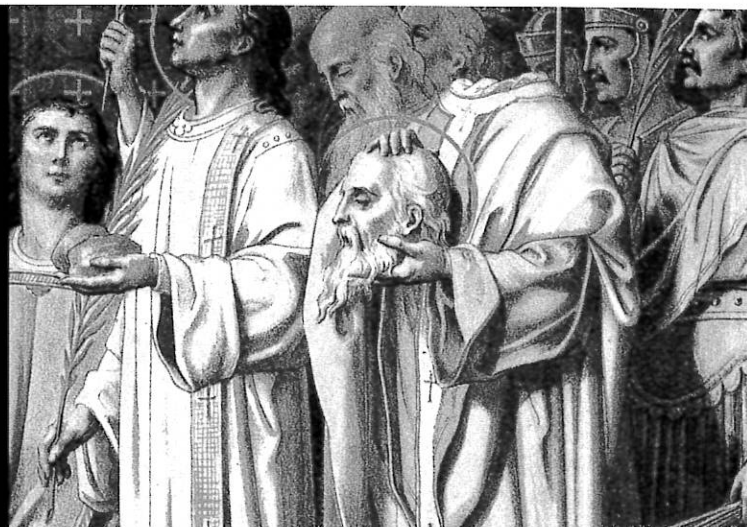

Verz. Alfons Claes

Lezing – Heemdag 2003 – 20 september – Bokrijk

Jo Claes

Het probleem waarmee de meeste mensen worden geconfronteerd wanneer ze een kerk of museum bezoeken, is de vraag wie de heiligen zijn die ze op sokkels, glasramen of fresco's aantreffen, meestal zonder naamvermelding of bordje met uitleg. Hetzelfde geldt voor al de religieuze figuren die staan afgebeeld in boeken, op prenten of, zoals vaak het geval is, op schilderijen.

In onze gesecculariseerde maatschappij is het immers niet vanzelfsprekend dat heiligen worden herkend vermits dit doorgaans gebeurt aan de hand van hun attributen die verwijzen naar "vitae" of legenden die niet langer gekend zijn omdat er geen aandacht meer aan wordt besteed in onze opvoeding of op school. Het gevolg is dat vele van deze heiligen voor de meeste westerlingen even onbekend zijn geworden als oosterse goden of mythologische figuren. Op die manier dreigt een belangrijk onderdeel van ons religieus en cultureel erfgoed verloren te gaan. Nochtans kan de aandachtige kijker ook zonder veel voorkennis al enkele belangrijke constatering doen die tot identificatie kunnen bijdragen. Zo is er op de eerste plaats de kledij van de betrokken heilige waaruit meteen is op te maken of we te maken hebben met leken zoals handwerklieden, landbouwers, militairen, pelgrims en edellieden of religieuzen: pausen, bisschoppen, apostelen, priesters, monniken of kloosterzusters.

Een handwerker of landbouwer is herkenbaar aan zijn tenue en de bij zijn beroep of ambacht horende werktuigen. Zo verwijst een schoen of laars naar de H. Krispijn, de schutspatroon van de schoenmakers en duidt de aanwezigheid van een ploeg op het feit dat het bij de afgebeelde heilige gaat om Isidoor van Madrid, een eenvoudige landarbeider, maar tevens schutspatroon van de boeren.



Prent met H. Isidoor van Madrid. Verz. Alfons Claes.

*Blote voeten en eenvoudige gewaden :*  
Apostelen



*S.S. Petrus et Paulus.*



*S. Ioannes Climacus.*

*Drachten van kloosterorden :*  
Hiervoor verwijzen we naar meer gespecialiseerde literatuur

*Kerkgebouwen of kloosters op hand gedragen :*  
Stichters of bouwers van die kerken of kloosters



*SS. Basilidis et Benedicti.*



*S. Carolus Magnus.*

*Kroon, scepter, koningsgewaad, hermelijn :*  
Keizerlijke of koninklijke personen.

*Lelie :*  
Teken van maagdelijkheid, reinheid en onschuld



*S. Vincentius Ferrerius.*



*S. Enkajus.*

*Mijter, staf, borstkruis :*  
Bisschop of abt

*Pen, boeken, schrijfbenodigdheden :*  
Evangelisten en gewijde schrijvers of stichters van kloosterorden



*S. Mattheus / S. Marka*



*S. Iacobus Diac.*

*Palmtak :*  
Martelaarschap

*Staf met witte sluier :*  
Abdis



*S. Beata.*



*Cathedra S. Petri.*

*Staf, kruisstaf, pauselijke gewaden :*  
Paus

Lijst met algemene attributen. Verz. Alfons Claes.



Prent met H. Rochus van Montpellier.  
Verz. Alfons Claes.

Pelgrims op hun beurt vallen op door hun grauw of bruin gewaad, doorgaans in combinatie met Sint-Jakobsschelpen en de typische pelgrimsstaf met kalebas. Bekende voorbeelden zijn de HH. Benedictus Labre of Rochus van Montpellier, waarbij de laatste zich van de eerste onderscheidt door de wonde op zijn naakte dij die van hem de geneesheilige van zweren, pest en schurft maakte.



Prent met Sint Joris. Verz. Alfons Claes.

Militairen dragen een Romeinse of middeleeuwse wapenrusting en hebben als meest voorkomend attribuut een zwaard of lans. Sint Joris die de draak aan zijn voeten met een lans doodt, was de schutspatroon van de ridders en is op deze manier makkelijk herkenbaar. Nochtans komt het zwaard ook bij vele niet-militairen voor en wijst dan meestal op de marteldood door onthoofding. Heel bekend in dat verband is de H. Paulus. Andere onthoofde heiligen dragen hun afgehouden hoofd in hun handen. Deze groep noemt men de cefaloforen of hoofdendragers. Een voorbeeld daarvan is Sint Denijs.



Prent met H. Evermarus van Rutten.  
Verz. Alfons Claes.



Prent met H. Dionysius van Parijs. Verz. Alfons Claes.

De groep met edellieden springt in het oog door hun prachtige gewaden, meestal met kroon en hermelijnen mantel. Bekende vrouwelijke heiligen zijn hier de H. Dymphna van Geel die een zwaard in de hand houdt omdat ze door haar vader werd onthoofd of de H. Elisabeth van Hongarije die rozen toont in de plooiën van haar kleed. Maar toch wijst een kroon niet altijd op een adellijke afkomst. Zonder de bijbehorende prachtige kledij is zij geen werelds attribuut, maar een symbool van martelaarschap, vandaar dat men spreekt van een martelkroon.



Prent met H. Elisabeth. Verz. Alfons Claes.

Bij de religieuzen onderscheiden pausen zich van bisschoppen door hun hoofddekseel en staf. Pausen dragen een tiara en houden een staf met drievoudig kruis in de hand. Bisschoppen daarentegen hebben een mijter en een kromstaf.



Prent met H. Cornelius. Verz. Alfons Claes.

Apostelen zijn steeds herkenbaar aan hun blote voeten; de vier evangelisten aan een gevleugeld dier. Zo heeft Johannes een adelaar, Marcus een gevleugelde leeuw, Lucas een gevleugeld rund en Mattheus een gevleugelde mens of engel.



Prent met de apostel Marcus. Verz. Alfons Claes.

Bij kloosterlingen is niet enkel de vorm van het habijt, maar ook de kleur van belang. Franciscanen, kapucijnen en clarissen dragen een bruin habijt met witte koord; benedictijnen, augustijnen en hun vrouwelijke tegenhangers hebben een volledig zwart habijt. Bij andere orden of congregaties komen verschillende kleuren voor: dominicanen en dominicanessen hebben een wit habijt met zwarte mantel, terwijl karmelieten en karmelietessen een bruin habijt met geelwitte mantel dragen. Vanzelfsprekend bestaan er veel meer klederdrachten dan de hier vernoemde, maar zelfs met deze enkele gegevens kan al een belangrijk onderscheid gemaakt worden.

Doorslaggevender als herkenningmiddel is natuurlijk het attribuut waarmee de heilige wordt afgebeeld. Nu bestaan er twee soorten attributen: algemene en specifieke. Misschien is een algemeen attribuut onvoldoende om een heilige te identificeren, maar het kan de aandachtige kijker toch belangrijke informatie verschaffen. Zo verwijst de witte lelie, die bijvoorbeeld de H. Jozef of de H. Antonius van Padua in de hand houdt, naar het feit dat zij een rein en maagdelijk leven hebben geleid. Een palmtak duidt dan weer op een marteldood, een kerkmodel op het bouwen van een kerk of het stichten een klooster. Boek of schriftrol betekenen vaak dat de heilige een orderegel heeft opgesteld of belangrijke religieuze geschriften heeft nagelaten. Daarom dragen de meeste evangelisten, kerk-



H. Jozef, mijn teedere Vader, ik stel mij voor altijd onder Uwe bescherming; aanschouw mij als uw kind, en bewaar mij van alle zonden.

Prent met Sint Jozef. Verz. Alfons Claes.

leraars, ordestichters en kerkvaders dan ook een boek in de hand, vaak met ganzenveer of schrijffpen. De vier kerkvaders worden daarnaast gekenmerkt door hun persoonlijk attribuut. Ambrosius van Milaan heeft een bijenkorf, Augustinus van Hippo een brandend hart, paus Gregorius de Grote een duif en Hiëronymus van Bethleem een leeuw.

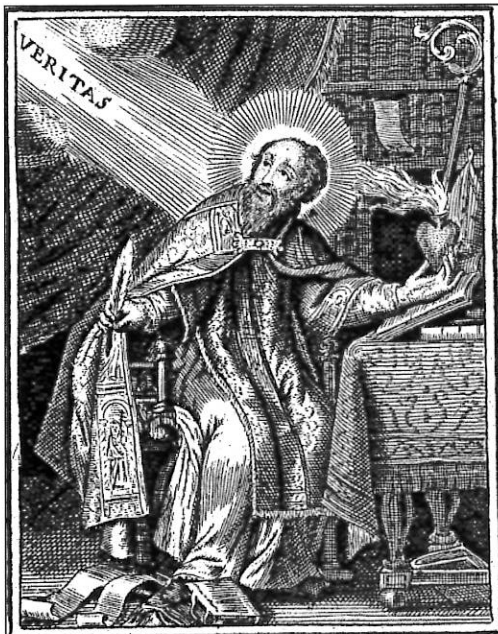

Prent met H. Augustinus van Hippo. Verz. Alfons Claes.

En zo zijn we beland bij de persoonlijke attributen die natuurlijk hét identificatiemiddel bij uitstek vormen omdat zij verwijzen naar een specifiek gegeven uit het levensverhaal van de heilige, naar een mirakel van zijn hand of een

ritueel bij zijn verering. Dat heeft tot gevolg dat een persoonlijk attribuut om het even wat kan zijn, al kunnen ook hier enkele groepen worden onderscheiden: dieren, handwerktuigen, religieuze voorwerpen, lichaamsdelen, muziekinstrumenten en marteltuigen.

Laatstgenoemde verwijzen, doorgaans in combinatie met een palmtak, naar de marteldood van de heilige. Zwaard of bijl duiden zoals eerder gezegd op onthoofding. Fakkel, ketel, brandstapel of rooster herinneren aan foltering met vuur zoals dat het geval was bij de H. Laurentius van Rome. Zowel de H. Apollonia als de H. Agatha dragen een tang: bij de ene werden de tanden uitgerukt, bij de andere de borsten afgenepen. Het rad bij de H. Catharina wijst op radbraken, de stenen in de hand van de H. Stefanus op steniging. De marteling van de H. Sebastiaan en de dood van de H. Ursula worden uitgebeeld door middel van één of meerdere pijlen.



Prent met H. Laurentius van Rome. Verz. Alfons Claes.



Prent met H. Stefanus. Verz. Alfons Claes.

Foltering wordt soms ook verbeeld door middel van lichaamsdelen: op een schotel toont de H. Agatha haar afgenepen borsten, de H. Lucia haar uitgestoken ogen en de H. Johannes de Doper zijn afgehouden hoofd.



Prent met H. Agatha. Verz. Alfons Claes.

Ook dieren, zeker wilde, kunnen een marteldood symboliseren zoals de leeuw bij de H. Agapitus, maar doorgaans verwijzen dieren als attribuut naar iets anders. Zo herinnert een lam of schaap vaak aan het feit dat de betrokken heilige een tijdlang het leven van schaapherder heeft geleid en staat een beer symbool voor overwonnen heidenom zoals dat het geval is bij de H. Vaast. Een duif is het zinnebeeld van goddelijke inspiratie, een paard, rund of varken duiden op de status van veeheilige zoals bij de H. Guido van Anderlecht of Brigitta van Kildare.

Draken of slangen symboliseren het kwade, het heidenom of de ketterij. Dat is duidelijk bij de H. Amandus van Gent of de H. Hilarius van Poitiers. Soms is de duivel zelf van de partij, ofwel als verpersoonlijking van het kwade zoals bij de aartsengel Michaël, als teken van bezetenheid zoals bij de H. Ermelindis of als symbool van verleiding zoals bij de H. Margriet.



Prent met H. Margriet. Verz. Alfons Claes.

Handwerktuigen, waarover al eerder is gesproken, verwijzen vaak naar het beroep van de heilige, maar kunnen eveneens aangetroffen worden bij bisschoppen, zoals een aambeeld bij de H. Elooï; bij apostelen, zoals een winkelhaak bij de H. Thomas; bij monniken, zoals een handmolen bij de H. Winnok. In dat geval verwijzen zij meestal naar het vroegere beroep van de heilige in kwestie.

Muziekinstrumenten daarentegen hebben zelden een professionele verwijzing: het orgel van de H. Cecilia of de bazuin van de H. Vincentius Ferrerius betekenen niet dat deze heiligen beroepshalve iets met muziek te maken hadden, maar zijn eerder symbolisch.



Prent met H. Cecilia. Verz. Alfons Claes.

Wat de religieuze voorwerpen betreft, komen vaak een kruisbeeld of kruis voor die herinneren aan de verering van de betrokken heilige voor het lijden van Christus, een monstrans of kelk, een hostie of gebedenboek. Doorgaans treft men dit soort attributen enkel bij religieuzen aan.



Prent met H. Clara. Verz. Alfons Claes.

Tot slot kunnen ook menselijke figuren als attributen fungeren. Een liggende koning of keizer aan de voeten van een heilige verwijst meestal naar de persoon die de marteldood van de heilige heeft bevolen, zoals bijvoorbeeld bij de H. Catharina, terwijl een niet adellijk persoon herinnert aan een religieus tegenstander, zoals bij de H. Norbertus. Kinderen aan de andere kant betekenen dikwijls dat de heilige van betekenis is geweest op pedagogisch of sociaal vlak. Voorbeelden van het eerste zijn Don Bosco of Jean-Baptist de la Salle, terwijl de H. Vincentius a Paulo bij de tweede groep hoort.

Vanzelfsprekend biedt dit artikel slechts een kleine greep uit het overgrote aanbod aan persoonlijke attributen waarmee heiligen kunnen worden voorgesteld. Daarom leek het ons nuttig dat er eindelijk een handig naslagwerk op de markt verscheen waarmee heiligen gemakkelijk kunnen worden geïdentificeerd.

In het boek *Sanctus* zijn de attributen alfabetisch geordend, telkens met vermelding van al de heiligen die ermee worden afgebeeld. Naast een summiere levensschets, een verklaring van de attributen en een vermelding van de patronaatschappen is bij elke naam een illustratie gevoegd als visuele hulp. De alfabetische ordening op attribuut is uniek in ons taalgebied en biedt de garantie dat meer dan 500 heiligen snel kunnen worden geïdentificeerd.

Jo Claes  
Tiensevest 51  
3010 Kessel-lo



Prent met H. Johannes Nepomucenus. Verz. Alfons Claes.



Verz. Raymond Lambie.





Verz. Henri Vannoppen

## De vervoersmiddelen in Midden-Brabant door de eeuwen heen

Henri Vannoppen

### 1. Reizigers te voet uit geldgebrek of omwille van de korte afstand

Arme mensen gingen te voet uit geldgebrek of de pelgrims uit boetvaardigheid. Een stad had gemiddeld een doorsnede van 5 km. en was goed te belopen. Dat bleef voor velen zo ook nog begin 1900: *“De gewone mens verplaatste zich in het begin van de eeuw te voet, met een snelheid van pakweg 3 km. per uur. Zelden kwam hij uit het dorp.”* Zo omschreef Marc Reynebeau in *De Eeuw van België* (Lannoo Tielt, 1999) het vervoer rond 1900. Anderen schreven dat 7 km. per uur voor mens en dier normaal was in een gebied zonder goede bestrating.

Vele boerinnen gingen nog te voet naar de markt. Zo vinden we de boterverkoopster in de streek van Brussel rond 1820-1830 met de penderwis (draagkussen) en de koperen melkkruik op het hoofd en een mand in de hand, volgens een prent van J.B. Madou.





De penderwis of het draagkussen was noodzakelijk voor boerinnen, die in de streek van Brussel rond 1820-1830 met een platte mand met boter te voet naar de markt in de stad gingen, volgens een prent van J.B. Madou.

## 2. Erasmus reed te paard door Europa

De adel en de hooggeplaatste geestelijkheid verplaatste zich in de Middeleeuwen per paard. Ook de postbezorging was te paard. De trekkracht ging achteruit wegens de modderige wegen in het slechte seizoen en de zandwegen in het goede seizoen. Men reed soms ook met ezels en muilieren. Dat stond echter minder deftig dan reizen te paard. Zowel mannen als vrouwen vinden we op reis te paard in de late Middeleeuwen. Vrouwen zaten in amazonezit of schrijlings op het paard zoals de mannen. Erasmus schreef in 1508 aan zijn vriend Thomas Morus dat hij bij zijn reizen van Italië naar Engeland "lange tijd op zijn paard moest doorbrengen".<sup>1</sup>



Gustaaf Van Roey, pachter te Moorsel-Tervuren, brouwer te Meerbeek, burgemeester te Everberg en rentmeester van het kasteel te Everberg, verplaatste zich voor 1914 te paard. Verz. Henri Vannoppen.

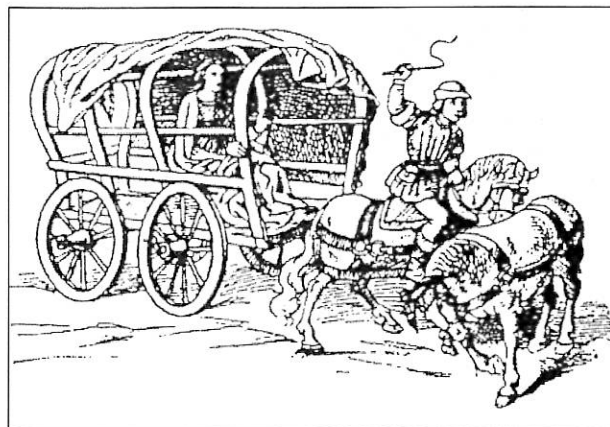

De Middeleeuwse wagen (15<sup>de</sup> eeuw). Bron: *Nouveau Larousse illustré*, s.l., s.d., p. 1340, nr. 13.

## 3. Van de Middeleeuwse wagens naar de 16<sup>de</sup>-eeuwse rijtuigen

Er waren ook de redelijk goed gebouwde wagens, die getrokken werden door runderen, muilieren of paarden. Ze waren met een zeil overdekt en hadden opklapbare zij-kanten. Die werden pas toegepast sinds 1470. In de tweede helft van de 16<sup>de</sup> eeuw verschenen de eerste rijtuigen, zij hadden nog geen glazen ruiten. Er was ook nog geen beweegbare wielophanging, dat verbeterde met de postkoetsen.<sup>2</sup>

<sup>1</sup> L. CAMUSSO, *Reisboek Europa 1942*, Den Haag, 1991, p. 26-29.

<sup>2</sup> *Ibidem*, p. 26-29.

#### 4. De kruiwagen, de hondenkar en de stootkar

De kruiwagen was ook populair. Goossens was de herenboer bij de kerk van Nossegem. Hij wist wat de kruiwagen was en zei tegen zijn gasten: "Wie hier met de kruiwagen rijdt, zal in de hemel ook met de kruiwagen rijden".<sup>3</sup> De *commissionnaires* deden tegen betaling boodschappen naar Leuven. Ze reden van Erps met de kruiwagen naar de stad. De Zandjan te Keerbergen ging met zand rond met de kruiwagen. Zijn monument vinden we in het centrum van Keerbergen terug.

Ook de hondenkar mag men niet vergeten. Vooral de melkboeren bezorgden hun zuivelproducten per hondenkar in de stad voor 1914. In de steden zoals Brussel moest de begeleider van de hondenkar een plank meenemen waarop de hond kon rusten, een eerste vorm van dierenbescherming. Ook de stootkarren waren populair, schrijnwerkers en schilders trokken zo naar Brussel.

Het record voor paarden rond 1800 was de 200 km./dag afgelegd door de koerierestafette van Napoleon I.

#### 5. De speelkar, de huifkar, de sjees en de tilbury op het platteland

De tweewielkar werd bij de boer gebruikt voor bezoeken. Men had ook de speelkarren met twee zitten of met vier zitten. Daarmee ging men naar de mis en naar de kermis. De speelkar had ressorts. Later werd het de huifkar, waarbij men beter bestand was tegen de regen. De huifkar bleef bestaan tot 1870.



Melkboerinnen met de hondenkar in de Kempen. Verz. Lemerchier Brussel.



De huifkar in Haacht waarmee een gezin verhuisde ronde 1900. Foto Gerard Feremans.

<sup>3</sup> Interview R. Penninckx, Zaventem, 2000.

"Wie heeft in deze streken nog met de huifkar gereden, of meegeleden als kind. Sinds ongeveer 1870 zijn ze de streek uit".<sup>4</sup> Tenslotte was het de sjees en tilbury. De tweewielige sjees werd getrokken door één paard, de reiziger nam dan plaats naast de koetsier. De sjees was in de eerste helft van de 19<sup>de</sup> eeuw voorzien van een vering en een beweegbare of vaste kap. De Franse of Hollandse modellen van een sjees hadden een vaste kap. Bij de paardenpost was de sjees voorzien voor het vervoer van twee personen en getrokken door twee paarden. De sjees werd ook in Meerbeek ingezet met de kermis: "En alvorens te vertrekken (van de kermistafel om naar huis te gaan), alvorens de zees in te spannen en at men nog enkele sneden van de overgebleven hesp"<sup>5</sup>. De tilbury was populair bij de boeren rond 1900. Ze was zwart gelakt, had een mooi afgewerkt interieur met meestal twee banken, een kap van leder of zeildoek, die kon neer gevouwen worden. Het gewone landbouwpaard werd ingespannen voor de tilbury, op grotere hoeves gebruikte men een lichter paard, een looper.<sup>6</sup> De tilbury dankte zijn naam aan de uitvinder Tilbury en was Engels van oorsprong.

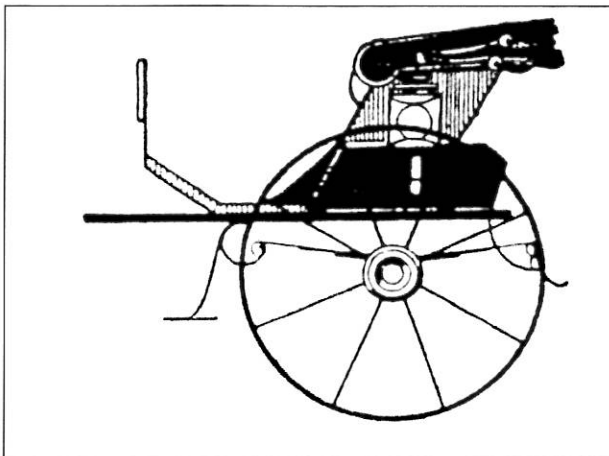

De tilbury. Bron: *Nouveau Larousse illustré*, s.l., s.d., p. 1341, nr. 13.

## 6. De diligence in de 18<sup>de</sup> en 19<sup>de</sup> eeuw

De diligence vinden we als woord reeds in de 18<sup>de</sup> eeuw. Het was toen een openbare reiskoets met een vaste uur-regeling. De term kwam van het Latijn *diligentia*, dat nauwkeurigheid betekende. Men sprak ook over *publieke voiteuren*. In de 19<sup>de</sup> eeuw was de diligence de enorme reiskoets voor openbaar personenvervoer. Vijftien man konden hiermee vervoerd worden. Het woord diligence

werd ook gebruikt voor postwagen. Het was een reiskoets met vier wielen, ze was verdeeld in twee of drie delen. In het Frans noemde men het voorste deel *le coupé*, het middendeel *l'interieur* en het achterste deel *la rotondé*.

## 7. De berline in het begin van de 18<sup>de</sup> eeuw en in de eerste helft van de 19<sup>de</sup> eeuw

De naam is afkomstig van de stad Berlijn waar de eerste dergelijke koets gemaakt werd in de 17<sup>de</sup> eeuw. In de eerste helft van de 18<sup>de</sup> eeuw had men voor het personenvervoer de zware berline. Het was een vierwielig gesloten rijtuig voor vier tot zes personen en werd getrokken door twee, vier of zes paarden. De postiljon of de koetsier zat boven op de wagen. De berlines waren in de eerste helft van de 19<sup>de</sup> eeuw verdeeld in drie compartimenten: voraan de coupé, middenin de berline en achteraan de galerij of rotonde. Er waren ook coupéwagens met compartimenten op gelijke hoogte.<sup>7</sup> Ook de 'landauer' verscheen in de 18<sup>de</sup> eeuw. Keizer Jozef I van Oostenrijk liet in 1702 een dergelijk rijtuig te Landau maken, vandaar de naam.

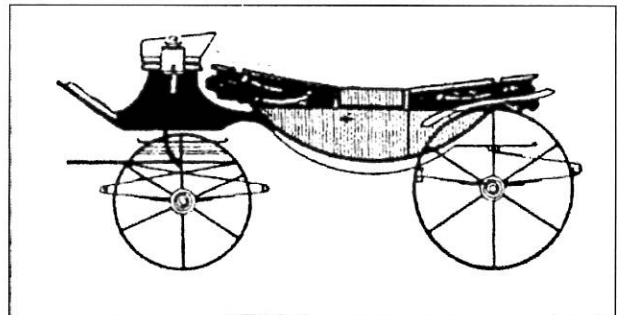

De landauer. Bron: *Nouveau Larousse illustré*, s.l., s.d., p. 1341, nr. 16.

## 8. De calèche en de carosse

De volgende stap was de calèche of *kales*. Hier zat de koetsier op de bok achter de bak. De calèche kon vier personen vervoeren. Wanneer deze koets getrokken werd door vier paarden dan bereed de rijknecht het voorste linker paard. Bij de calèche was de lederen kap afneembaar. Zo sprak men ook van een open wagen. De *carosse* was een vierwieler met een vaste lederen kap.

<sup>4</sup> V. VANDERHULST, *Humelgem, opgesteld rond 1929*, s.l., s.d., p. 57.

<sup>5</sup> *Ibidem.*, p. 62.

<sup>6</sup> L. DEVLIEGHER, *Met kar en wagen*, Brugge, 1983, p. 28-29.

<sup>7</sup> A.M. WOLLANTS, Het paard in de 18<sup>de</sup> eeuw, in: *Het warmbloedpaard*, s.l., jg. 27, januari-februari 1982, p. 35-38.

R. DEBYSER, *De paardepost in België*, s.l., 1979, p.119-123.

## 9. De lamoen

In de 19<sup>de</sup> eeuw vinden we ook lamoenen. Dit waren wagens op vier wielen met vering en van twee lamoenen voorzien. Ze werden ingespannen met drie paarden en begeleid door drie postiljons. De lamoen mocht zes personen vervoeren. Lamoenen zijn disselramen (dissel=verbindingsman aan wagens) met twee armen per paard. In het Frans sprak men van *une limonière*.

## 10. De boxwagen en de Schotse kar voor goedertransport

Voor het goedertransport gebruikte men de boxwagen. Dit was een vierwielige overdekte wagen. In de steden verkoos men de tweewielige Schotse kar. Deze had een zeer ruim laadvermogen en er was ook maar één paard nodig.

## 11. De paardenpostlijnen en de messengeriediensten

De paardenpostlijnen waren verbindingen waarlangs de paardenpost regelmatig de verbindingen verzekerde via wisselplaatsen of *relais*. Ze vervoerden reizigers en brieven. Naast de paardenpostlijnen waren er ook de messengeriediensten met een privé-karakter. De messengeries zorgden voor het vervoer van reizigers en pakjes.



Het pachthof 'De Drie Koningen' te Kortenberg was de relais of wisselplaats van de postkoets te Kortenberg in de 18<sup>de</sup> en 19<sup>de</sup> eeuw. Foto Willy Vander Velden, 1994.

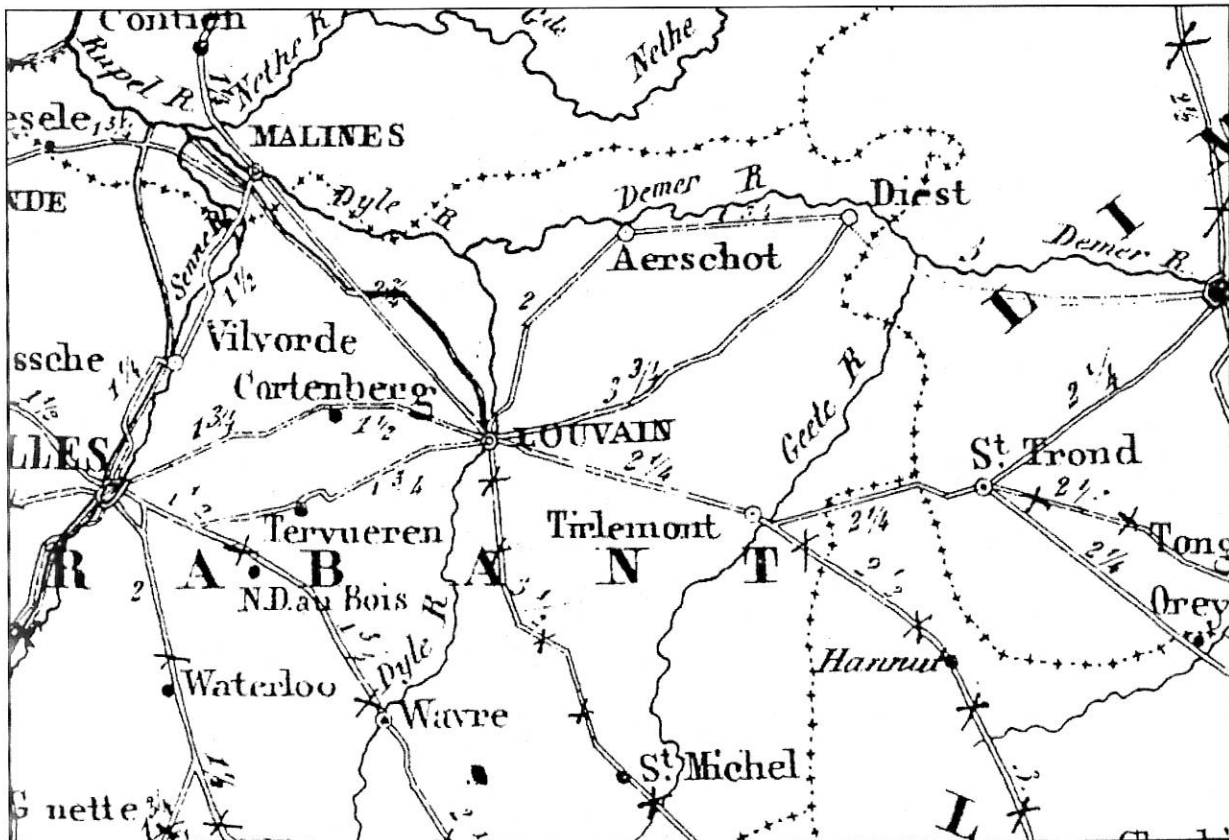

Kaart met de paardenpostlijnen in 1841. Verz. Henri Vannoppen.

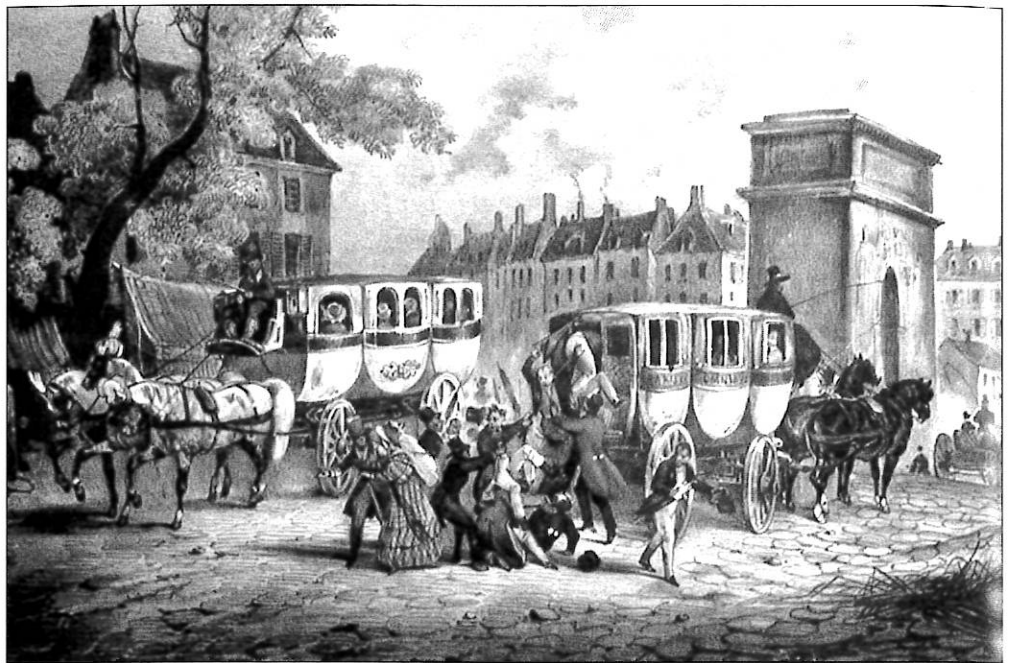

Omnibus uit de 19<sup>de</sup> eeuw.  
Litho Ch. Motte.

De afstanden voor de paardenpost werden berekend in posten. Een post was 8 km. Grote wisselplaatsen lagen op 2,5 post of 20 km. van elkaar, kleine op 1,5 post of 12 km. van elkaar. We geven hierbij drie voorbeelden: de lijn 9 van Brussel naar Diest, de lijn 13 van Brussel naar Hasselt en de lijn 14 van Brussel naar Luik. Lijn 9 Brussel-Diest was 7 post lang (56 km). Men had twee mogelijkheden: over Kortenberg of over Tervuren en Aarschot. In het eerste geval volgde men Brussel-Kortenberg, Kortenberg-Leuven en Leuven-Diest. In het tweede geval volgde men: Brussel-Tervuren, Tervuren-Leuven, Leuven-Aarschot en Aarschot-Diest.

Lijn 13 Brussel-Hasselt kon over Kortenberg en Tienen (10<sup>e</sup> post of 82 km.) of over Tervuren en Aarschot (10<sup>e</sup> post of 84 km.). Over Kortenberg ging het als volgt: Brussel-Kortenberg, Kortenberg-Leuven, Leuven-Tienen, Tienen-Sint-Truiden, Sint-Truiden-Hasselt. Over Tervuren ging het als volgt: Brussel-Tervuren, Tervuren-Leuven, Leuven-Aarschot, Aarschot-Diest en Diest-Hasselt.



'Voiture' uit de  
19<sup>de</sup> eeuw. Litho  
Ch. Motte.

Lijn 14 Brussel-Luik bedroeg 12 ° post of 100 km. over Kortenberg en Tongeren en 12 ~ post of 98 km. over Tervuren en Oreye. Over Kortenberg had men: Brussel-Kortenberg, Kortenberg-Leuven, Leuven-Tienen, Tienen-Sint-Truiden, Sint-Truiden-Tongeren en Tongeren-Luik. Over Tervuren had men: Brussel-Tervuren, Tervuren-Leuven, Leuven-Tienen, Tienen-Sint-Truiden, Sint-Truiden-Oreya en Oreya-Luik.

De paardenkoets hotste en botste. De onverharde wegen waren een groot deel van de herfst, winter en lente onbegebaar. De diligence was niet voor de gewone burger. 10 km. kwam overeen met een daginkomen.<sup>8</sup>

*deux fonds égaux* (berlinen en coupéwagens): 1 post (8 km.) in 45 minuten

- 4<sup>de</sup> divisie: *voitures à ressort sans combinaisons de souspentes, dites vulgairement char-à-bancs ou chars-à-bancs calèches* (met vering, maar zonder verbinding in de ophanging) (charbans): geen tijdslijmet per post.

De post was ongeveer 8 km. in Frankrijk en 7,5 km. in België.

De estafettedienst was sneller. Deze dienst was in 1808 opgericht voor de correspondentie van de staat. De dienst gebeurde per rijpaard in 32 minuten per post.<sup>9</sup>

Postkoetsen waren grote rijtuigen, die door meerdere paarden getrokken werden. Ze leverden de koerier af en het



De 'Messageries' in de 19<sup>de</sup> eeuw. Litho Ch. Motte.

## 12. De snelheid van de paardenpost in de 19de eeuw

We kwamen ook iets te weten over de snelheid van de paardenpost in de eerste helft van de 19<sup>de</sup> eeuw. In 1833 werd dit als volgt bepaald door een besluit van de minister van financiën:

- 1<sup>ste</sup> divisie: *chaise et cabriolets et petites calèches à un seul fond avec timori* (met één enkele bodem en disselboom) (sjees en kales): 1 post (8 km.) in 45 minuten
- 3<sup>de</sup> divisie: *voitures à quatre roues et à timon, voitures à*

reizigersvervoer. In de Nederlandse periode had men de postilion of postrijder te paard, de coupé of halkoets, de malle-post of brievenpost en de diligence of postwagen. De malle-post kon ook enkele reizigers meenemen. Na 1750 kwamen er ook verkeersregels. De voerlui en de particuliere koetsiers waren verplicht op de openbare wegen plaats te maken voor de officiële post- en reizigersvervoersdiensten. Het besluit van 28 augustus 1808 bepaalde dat voermannen en karrenmannen verplicht waren om de helft van de weg vrij te laten voor de paardenpost.

<sup>8</sup> R. DEBYSER, *o.c.*, p. 65-66.

<sup>9</sup> R. DEBYSER, *o.c.*, p. 128, p. 190-191, p. 187 en p. 199.

### 13. De spoorwegen namen de terminologie van de paardenkoetsen over

De Hollander A. M. Engelen reisde in 1836 naar België. Hij nam de trein. De trein nam de terminologie van de koetsen over:

1<sup>ste</sup> klas: de berline

2<sup>de</sup> klas: de diligence

3<sup>de</sup> klas: de *char-à-banc couvert*, boven met lijnwaad overdekt

4<sup>de</sup> klas: de *char-à-banc* zonder overdekking.<sup>10</sup>

Toen de spoorwegen verschenen, deed het gemengd vervoer zijn intrede. Het was de omnibuspostkoets, die instond voor de verbinding tussen de verschillende spoorwegstations.

### 14. De adel hield van paarden, koetsen, 'phaétons' en 'Janne-plaisirs'

De adel had in de 18<sup>de</sup> eeuw haar specifieke vermaken: het paardrijden, de jacht en vooral het rondrijden in mooie koetsen.<sup>11</sup>

Aan de hand van het dagboek van Valerie Wouters (1857-1938), echtgenote van Xavier Malou, van het kasteel van Sint-Agatha-Rode weten we hoe de adellijke families zich verplaatsten rond 1870-1873. De familie van ridder Edouard Wouters (\*1876) en Henriëtte Roberti (\*1905) woonde in de zomermaanden op het Oud Kasteel van Sint-Agatha-Rode en tijdens de winter in zijn woning op het Martelarenplein te Brussel, waar hij lid was van de Kamer van Volksvertegenwoordigers. Toen de ridder op 13 september 1872 ingehaald werd tot burgemeester van Sint-Agatha-Rode met een prachtige stoet, kwamen er ook enkele koetsen aan te pas. De oom en tante van Valerie Wouters kwamen toen met de koets van Leuven. De genodigden werden in het station van Sint-Joris-Weert afgehaald met een 'Janne-plaisir'. Dit was een voertuig zonder ramen met een dekzeil voor wel zestien personen. Op dinsdag 26 november vertrok de familie per koets van Sint-Agatha-Rode naar Brussel via een grote omweg langs Weert en via Overijse, Jezus-Eik. Daar werd een drankje genomen en kregen de paarden te eten.

Vervolgens reed de koets door het Zoniënwoud. Daarna ging het langs de Odegermeleen, de Wetstraat, de lanen, de Nieuwstraat en zo bereikte men de woning op het Martelarenplein. In de zomer gebruikte de familie de 'phaétori' als koets. In 1873 gebruikte de familie de 'phaétori', een hoge open koets op vier wielen. De koets werd getrokken door een paard en 'Sus' trad op als voorman. Er waren twee banken, één vooraan voor de koetsier en een tweede persoon en één achteraan voor twee personen.<sup>12</sup>

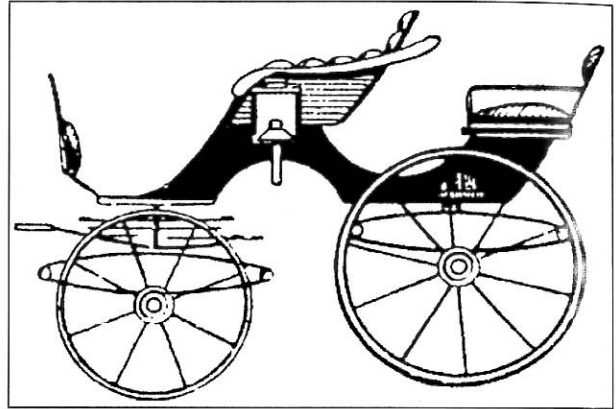

De phaéton. Bron: *Nouveau Larousse illustré*, s.l., s.d., p. 1341, nr. 14.

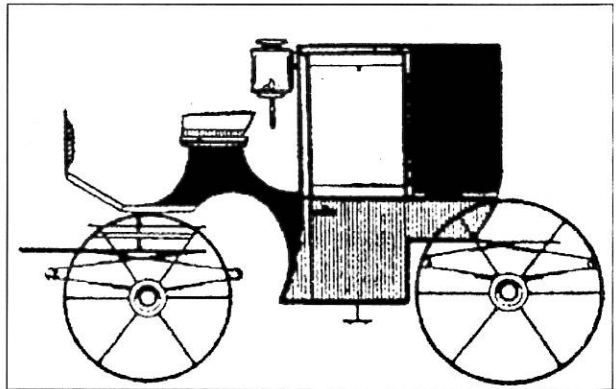

De coupé. Bron: *Nouveau Larousse illustré*, s.l., s.d., p. 1341, nr. 11.

<sup>10</sup> C. THEYS, Een reis van Breda naar Brussel in 1836, in: *Brabantse Folklore*, s.l., 1962, p. 294 en p. 300-301.

<sup>11</sup> R. VAN DAMME, *De Zuidnederlander in reisverhalen in de tweede helft van de achttiende eeuw (1748-1795)*, licentiaatsverhandeling geschiedenis, s.l., s.d., p. 126.

<sup>12</sup> W. GOOSSENS, Een XIXde eeuwse handschrift van een kind van 13 jaar, in: *Huldenberg Heemblad*, s.l., nr. 3, 1999, p. 185 en p. 193.





Vervoer bij de rijke burgerij in Zaventem rond 1890. Verz. Cultuur-Historische Vereniging van Erps-Kwerps.

### 15. De 'char-à-bancs' of 'jan-plezier'

De jan-plezier kwam overeen met de char-à-bancs (*charban*). Het waren vierwielige wagens voor twaalf personen, getrokken door twee à vier paarden en begeleid door één à twee postiljons. Ze waren zeer populair op het einde van de 19<sup>de</sup> eeuw. De char-à-bancs was toen een grote paardenkar met zitbanken, een soort open koets. Ze werd getrokken door twee paarden. Vooraan had de char-à-banc kleinere wielen, achteraan grote. Dit rijtuig was verdeeld in drie coupés waar telkens vier personen in zaten. Ze zaten dikwijls twee aan twee tegenover elkaar. In Leuven had men de char-à-bancs van Charel Smeeters aan de Lei.<sup>13</sup>

Er waren ook de paardenomnibus en de paardentram. Leuven kende de paardentram op het einde van de 19<sup>de</sup> eeuw.

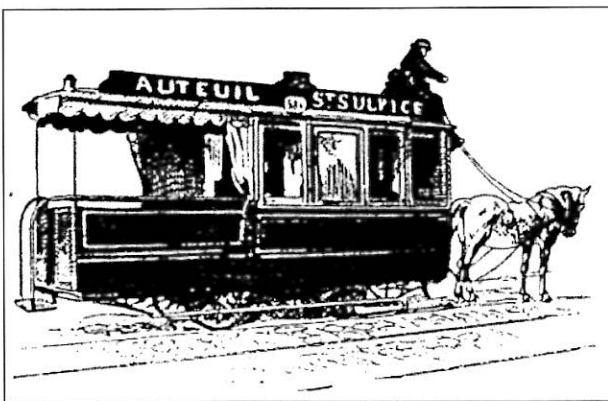

De paardentram. Bron: *Nouveau Larousse illustré*, s.l., s.d., p. 1341, nr. 3.

### 16. Wagens en karren op het platteland

De wagen had vier wielen, de kar had er twee. Er was de koewagen, getrokken door twee koeien. Men had de lange kar om mest te voeren. Men had de bakkar, die vast was en die gebruikt werd om haver binnen te halen. Men sprak ook van de stortkar, die kon klinken en die diende voor het vervoer van mest en hooi. Er werden ook voeder, rapen, bieten en witloofwortelen mee vervoerd. De stortkar draaide ronde de wielas. De berrie was vastgemaakt aan de bodem. De camion werd gebruikt door boeren uit Evere om witloof naar de markt te brengen. De boer zat vooraan onder een afdak en het paard trok de camion.



De aardappeloogst van september 1941. Met paard en kar werden de aardappelen binnengehaald bij de familie Van Dijck op het Schavenberghof te Erps. Verz. Henri Vannoppen.

<sup>13</sup> E. SPRENGERS, *Ons Leuven*, Leuven, 1995, p. 84.  
R. DEBYSER, *o.c.*, p. 123.



De melkerij Soetemans te Beisem haalde melk op met paard en kar voor 1914. Verz. Henri Vannoppen.

De Brusselse groentewagen had dus een cabine voor de voerder. De Mechelse groentewagen had geen cabine voor de voerder. De wagens die niet in de landbouw, maar voor vrachtvervoer gebruikt werden, noemde men soms ook camions. In Midden-Brabant had men ook de 'berrewet' of de driewielkar. Tijdens de oogst werd de wagen gebruikt om de schoven te kunnen stapelen. De wagen had vooraan twee kleinere wielen en achteraan twee grotere wielen. De zijstukken werden afgenomen in de oogst. Er wer-

den vier planken over de bodem gelegd om beter te kunnen stapelen. De hoogsels werden vooraan en achteraan opgezet om beter te kunnen stapelen. Ze haakten vast in de bodem van de wagen. Langs de zijkanten werd de 'leer' (ladder) aangebracht. Ze had een hoogte van 60 cm. Om de 30 cm. waren dwarslatten aangebracht. Deze eindigden op punten, waarop men telkens een schoof kon vaststeken. De schoven werden vastgebonden met een woelzeel dat boven de hoogsels kwam.<sup>14</sup>



De bakkerskar van bakker Livien Kumpen in Brussel voor W.O. I. Verz. Henri Vannoppen.

<sup>14</sup> Interview H. Verboomen, Braine L'Alleud, 1974.



Thildonck-Wespelaer - Pensionnat des Religieuses Ursulines  
Un boeuf remplaçant les chevaux pendant l'occupation allemande.

De 'voiture' van het pensionaat der Ursulinen te Tildonk in W.O. I getrokken door een os, wegens gebrek aan paarden. Verz. Henri Vannoppen.

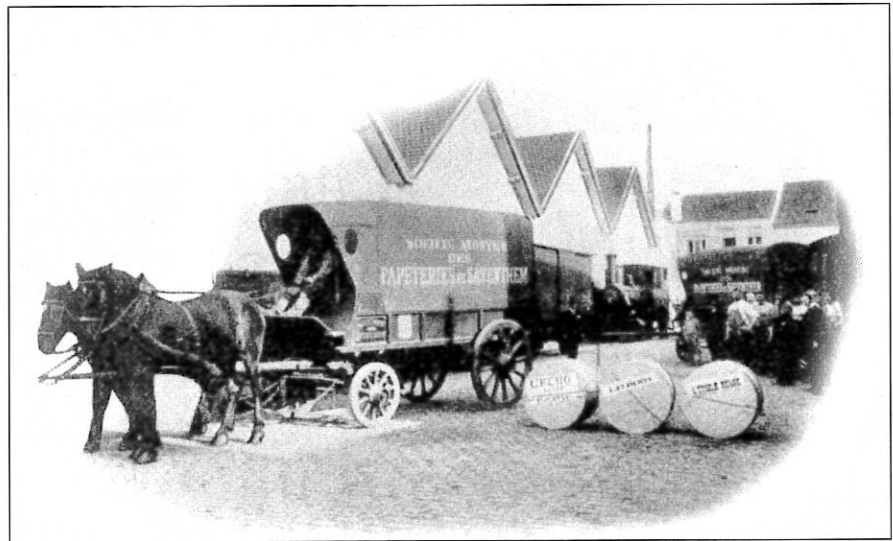

De papierfabriek van Zaventem werkte voor 1914 met paard en kar. Verz. Henri Vannoppen.

## 17. De buikkar

Speciaal was de buikkar. Men trok de bodem uit de kar en maakte er kettingen met planken onderaan vast. Zo was er een zekere gelijkenis met de kareelkar. In Meerbeek gebruikte men deze kar in de heuvelgebieden. Ze was gemakkelijker te trekken omdat de last verspreid lag en het gewicht in de buik lag. Soms legde men er het beervat op.<sup>15</sup> Ook in Zaventem kende men de buikkar. Willem Penninckx gebruikt deze om grotere hoeveelheden graan te kunnen binnenhalen.<sup>16</sup>

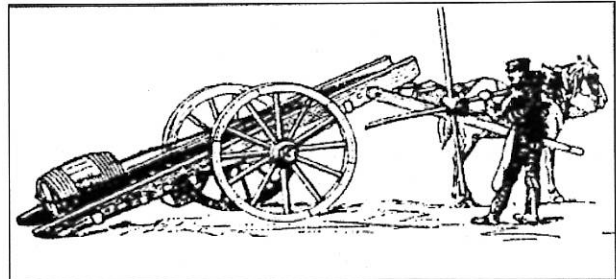

De tonnenstootkar. Bron: *Nouveau Larousse illustré*, s.l., s.d., p. 1341, nr. 39.

<sup>15</sup> Interview M. Banken, Meerbeek, 2000.

<sup>16</sup> Interview R. Penninckx, Zaventem, 2000.

Ook bij de brouwerskarren of tonnenwagens rusten de vaten op de bomen. Er hingen extra kleinere vaten onderaan deze bomen in kettingen.

Bij de brouwerij van Meerbeek werd voor de Eerste Wereldoorlog een witte muilezel ingespannen voor het trekken van de bierwagen. Steenkarren hadden kettingen met planken. Ze hingen kort tegen de grond, ze moesten kunnen bewegen. De steenkar werd met kareel gevuld tot aan de as. Vooraan en achteraan was er een schof. De berrie vooraan was vastgemaakt met de buikriem om het klinken van de kar te beletten.<sup>17</sup> In het Museum voor Oudere Technieken te Grimbergen vinden we ze terug als een kar met hangbodem, die gebruikt werd voor de opstapeling van bakstenen. De 'heuts of mallejari' of boomwagen diende om bomen uit het bos te trekken en naar de zager te voeren.

Door middel van een hefboomsysteem kreeg men de boom van de grond en met soms twee meter hoge wielen, die steunden op een gebogen as, versleurde men grote bomen.



Louis Verdeyen, smid te Erps, met bolhoed en fiets voor W.O. I. Verz. Henri Vannoppen.

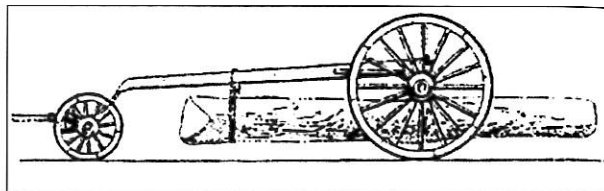

Heuts of mallejan. Bron: *Nouveau Larousse illustré*, s.l., s.d., p. 1341, nr. 40.

## 18. De fiets en de auto

In 1908 telde België 340.000 fietsen, waarvan 2/3 in Vlaanderen waar de arbeid mobieler en minder geconcentreerd was.<sup>18</sup> De fiets lag eerst aan de oorsprong van de volle rubberband, vervolgens van de luchtband.<sup>19</sup> De slagerjongen deed zijn job per fiets.

De elektrische auto *La Jamais Contente* van Jenatzy op het einde van de 19<sup>de</sup> eeuw deed zomaar eventjes 106 km. per uur.<sup>20</sup>

Onder de Eerste Wereldoorlog werden de paarden dikwijls door ossen vervangen zowel om wagens als koetsen te trekken. Dit was duidelijk merkbaar in het pensioonaat der Ursulinen te Tildonk. De bromfietsen, de boeren-trams en de bussen zijn reeds een volgend hoofdstuk.

## Besluit

Het vervoer heeft revoluties ondergaan. Men kan het ook in Midden-Brabant bekijken. Het heemmuseum De Botermolen te Keerbergen is zeker een aanrader om een beeld te krijgen van de wagens en karren in Midden-Brabant, zonder de koetsen te vergeten.

Henri Vannoppen  
Leuvensesteenweg 839  
3071 Erps-Kwerps

<sup>17</sup> Interview H. Verboomen, Braine L'Alleud, 1974.

<sup>18</sup> M. Reynebeau, *De eeuw van België*, Tielt, 1999.

<sup>19</sup> J.B. Quintyn, *Historische opmars van de techniek*, Gent, 1961, p. 65.

<sup>20</sup> Het Museum van de kleine Koningin, Famignoul (België).

We maakten ook gebruik van R. DE CUBER, *Karren en wagens in het museum (De Botermolen Keerbergen)*, s.l., 2001. Deze bezorgde ons als conservator ook de nodige uitleg bij het bezoek aan het karrenmuseum De Botermolen te Keerbergen.

Voor de Franse woorden gebruikten we de *Nouveau Larousse illustré* van rond 1900, waarvoor we mevrouw Marie-Josèphe Daxhelet-Vander Reydt uit Kortenberg van harte bedanken.

Deze anonieme (Antwerpse?) prent (pen en bruine inkt, 20,9 x 16,5 cm.) uit de late vijftiende – begin zestiende eeuw toont de overtocht van de H. Walburga vanuit Engeland naar het vasteland. De heilige draagt een olievaatje in de hand. Haar ouders wuiven haar uit. Op de achtergrond komt zij met haar gezelschap in Antwerpen (?) aan. Privé-verzameling (anonieme foto).



## Bedevaarten van Brugge naar Eichstätt, op zoek naar de olie van de Heilige Walburga

Jean Luc Meulemeester

In de glazen tentoonstellingskast, die sedert de binnenrestauratie (1978-1980) van de Brugse Sint-Walburgakerk achteraan in de bidplaats werd ingericht, prijkt onder andere een schrijntje, waarin een zevental ampullen met zogenaamd olie van de Heilige Walburga worden bewaard (zie afbeelding volgende pagina). Deze anonieme rijve (h.: 27,9 cm.) bestaat uit een houten sokkel, belegd met zilveren plaatjes, die stilistische kenmerken van de late barok vertonen<sup>1</sup>. Rond twee onversierde en heraldisch opgestelde medaillons smukken allerlei krullen, parellijsten en bladeren deze wat eigenaardige constructie op. De geajoueerde florale motieven in zilver contrasteren fraai met de zwarte beschildering van het voetstuk. Op de balkvormige basis (19 x 8 cm.) ervan maakte de kunstenaar met nageltjes een slingerende banderol in hetzelfde edele metaal vast.

Daarop lezen we: "OLEUM SANCTA WALBURGIS VIRGINIS". In het midden van de ovale en opengewerkte bovenconstructie, die gedeeltelijk in koper is uitgevoerd en bekroond is met een zilveren kroontje, steekt een rechtstaande glazen cilinder (h.: 14,5 cm.) met daarin de hierboven geciteerde en opgestapelde ampullen. Het gaat om kleine buikige flesjes van amper een paar centimeter groot, dichtgemaakt met een kurken stopseltje, waarin de ontvangen olie van de Heilige Walburga wordt bewaard. Dergelijke kruikjes kan iedere pelgrim nog steeds in het Sint-Walburgisklooster van het pittoreske Eichstätt, gelegen in zuidelijk Duitsland tussen Nürnberg (Neurenberg) en Ingolstadt, krijgen. Het aangehaalde kroontje is met blaadjes omringd en verwijst symbolisch vermoedelijk naar haar koninklijke afkomst. Walburga is namelijk de dochter van

<sup>1</sup> Dit schrijntje wordt vermeld in de inventarissen uit 1734 (cfr. infra) en uit 1778 van de goederen die toebehoren aan de broederschap van de H. Walburga. Dit laatste is te vinden in: *Kerkfabriek Sint-Walburga*, Rijksarchief Brugge, 1027, los document. Zie ook catalogus van de tentoonstelling *Beeld, Boek en Spel in de Volkskunde*, Brugge, 1974, p. 98 nr. 385. Daar er in de rekeningen van dit broederschap geen betaling voor dit schrijn werd genoteerd, kan het misschien ook over een schenking aan deze confrérie gaan.

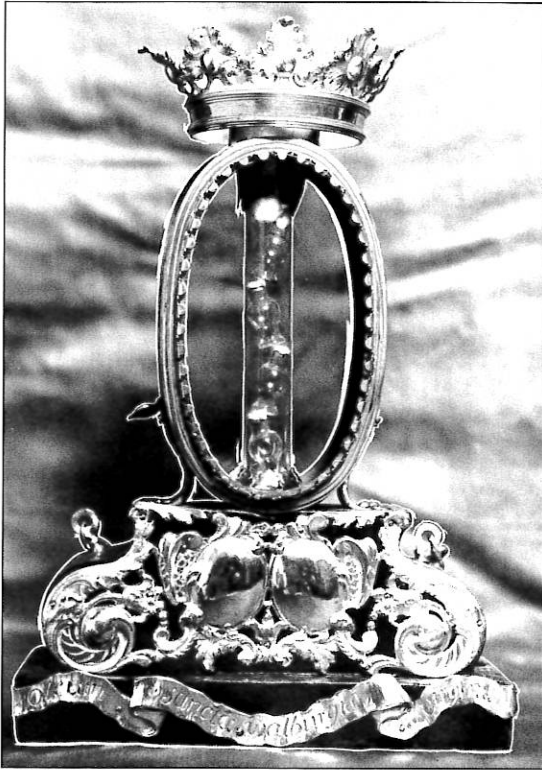

Reliekschrijn met de zogenaamde olie van de H. Walburga in de Brugse Sint-Walburgakerk. Het kunstwerk is waarschijnlijk in 1733 in Brugge vervaardigd. Verz. Jean Luc Meulemeester.

koning St.-Richardus de Heilige en van St.-Wunna van Wessex. Ongetwijfeld werd die fiertel door een geestelijke of ander devoot persoon meedragen in de processie. Daarvoor was er destijds een (zilveren) ketting aan vastgemaakt, waarvan de aanhechtingen nog zichtbaar zijn. Dit meedragen gebeurde ongetwijfeld in 1869 in de Heilige-Bloedprocessie onder stimulans van de toenmalige onderpastoor Guido Gezelle (1830-1899)<sup>2</sup>. De priester-dichter zorgde er namelijk opnieuw voor dat ook vanuit de Sint-Walburgaparochie een groep in deze luisterrijke processie mee opstapte. Hij stimuleerde ten andere sterk de devotie tot deze heilige in de plaatselijke parochiekerk<sup>3</sup>. Ook om de rijve vast te houden tijdens zege-

ning en verering was zo'n ketting interessant<sup>4</sup>. Het schrijn met de geneeskrachtige olie mogen we in de eerste helft van de achttiende eeuw situeren, misschien omstreeks 1733<sup>5</sup>. Stilistisch vertoont deze reliekhouders nogal wat gelijkenissen met die van het Heilig Kruis, bewaard in de Sint-Amanduskerk van Wingene<sup>6</sup>. Die dateert uit 1757 en wordt, op basis van de merktekens, met zekerheid aan de Brugse edelsmid Andreas Petyt (1712-1776)<sup>7</sup> toegeschreven. De mogelijkheid dat ook het schrijntje uit de Brugse Sint-Walburgakerk door deze edelsmid werd uitgevoerd en tot zijn vroeg werk behoort, mag zeker worden overwogen.

De olie - sommige bronnen spreken zelfs van een zalf - van de Heilige Walburga behoort tot de geneeskrachtige relieken<sup>8</sup>. Zij is kleurloos, heeft noch smaak, noch reuk en is vrij vloeibaar. Het is in feite gewoon water dat langzaam uit het graf loopt, eigenlijk van de rots waarop haar graf staat. Er moet daar ergens een bron zijn. De geschiedenis ervan klimt op tot in 893. Toen liet bisschop Erchanbald (882-912) het graf van de Heilige Walburga in Eichstätt openen om een deel van haar gebeente aan abdis Liubilas te schenken. Zij stichtte samen met haar zuster Gerlinda omstreeks 870 het nabijgelegen klooster in Monheim (Donauwörth-Ries). De relikwie werd processiegewijs naar deze benedictinessenabdij gedragen. Meteen werd het een voornaam Karolingisch bedevaartcentrum. Bij het vinden van het lichaam van de Sint-Walburgis door de gravers bleek dat het vochtig was en druppelde als dauw. Bisschop Heribrecht (Heribert) von Eichstätt (1022-1042) plaatste het lichaam van deze heilige in een stenen sarcofaag boven een nis onder de trappen van het hoofdaltaar. Daarvoor en voor de verering werd zelfs een speciale bidruimte ten oosten van de hoger gelegen kloosterkerk gecreëerd: de 'Walburgagruff' (zie afbeeldingen volgende pagina). De algemene inrichting bleef tot op vandaag in grote lijnen nog steeds hetzelfde, uiteraard aangepast aan de tijd. Zowel in de gotiek als tijdens de barok gebeurden er inderdaad stilistische veranderingen.

<sup>2</sup> A. Walgrave, *Het leven van Guido Gezelle. Vlaamschen priester en dichter*, Amsterdam, 1923, deel 1, p. 347.

<sup>3</sup> *Beeld, Boek en Spel in de Volkskunde*, Brugge, 1974, p. 98 nr. 386 tot en met nr. 389 en J. VAN DEN HEUVEL, De Heilige Walburgis en haar verering in Brugge, in: *Sint-Walburga. Een Brugse kerk vol geschiedenis*, Brugge, 1982, p. 51-53. Dit artikel is een basisbron voor de verdere studie van de Heilige Walburgaverering in Brugge.

<sup>4</sup> De broederschap van de H. Walburga bezat in elk geval in de achttiende eeuw een reliekhouders, met zilverbeslag, om met de relikwie van de H. Walburga te kunnen zegenen (zie *Kerkfabriek Sint-Walburga*, Rijksarchief Brugge, 1027, geen folio-aanduiding).

<sup>5</sup> In dit jaar werd er opnieuw "olie van de H. Walburga" uit Eichstätt gehaald. Mogelijk werd toen dit schrijn gemaakt. Zie J. VAN DEN HEUVEL, o.c., p. 42. Deze rijve wordt vermeld in een inventaris van "alle de goederen" van deze broederschap, opgemaakt door Joannes de Laer, op 8 december 1778 (*Kerkfabriek Sint-Walburga*, Rijksarchief Brugge, 1027, geen folio-aanduiding). In een bijna gelijkaardige inventaris, weliswaar uit 1774, vinden we ook in het *Reglement Boek van de Confrerie van de H. Maegd en Princesse Walburga onder den tytel van haer H. Olie*, dat volgens E.H. Jozef Van den Heuvel (1922-2002) nog in de Brugse Sint-Walburgakerk wordt bewaard (cfr. J. VAN DEN HEUVEL, o.c., p. 42-43). In verband met dat boek zie ook *Beeld, Boek en Spel in de Volkskunde*, Brugge, 1974, p. 98 nr. 383.

<sup>6</sup> J.L. MEULEMEESTER, De achttiende-eeuwse Brugse edelsmidfamilie Petyt, in: *De Gidsenkring*, XXX, 2, april 1992, p. 18 met bibliografie en [D. MARECHAL], "Meesterwerken van de Brugse Edelsmeedkunst", Brugge, 1993, p. 188 nr. 176, eveneens met bibliografie.

<sup>7</sup> Over deze edelsmid zie J.L. MEULEMEESTER, De achttiende-eeuwse Brugse edelsmidfamilie Petyt, in: *De Gidsenkring*, XXX, 2, april 1992, p. 10-28.

<sup>8</sup> Over de olie van de H. Walburga bestaat een uitgebreide literatuur. We vermelden hier wat recente literatuur: [M.A. BIRGITTA ZU MÜNSTER en A. BAUCH], *Heilige Walburga. Leben und Wirken*, Eichstätt, 1979, 1985 (2) en *Heilige Walburga hilft aus aller Not. Zeugnisse ihrer Verehrung und Verklärung*, Eichstätt, 2000. Beide uitgaven bevatten een bibliografie. Heel wat devotie- en gidsboekjes vertellen hetzelfde verhaal. Zie ook J. VAN DEN HEUVEL, o.c., p. 31-34.

Afbeelding rechts: exterieur van de Sint-Walburga-abdij in Eichstätt (Duitsland) met zicht op de toegang van de Sint-Walburgacrypte (onderste deur). Verz. Jean Luc Meulemeester.



Binnenzichten in de zogenaamde 'Walburgagruff' aan de oostzijde van de abdijkerk van het Sint-Walburgaklooster in Eichstätt in Zuid-Duitsland. Verz. Jean Luc Meulemeester.



Bepaalde delen werden met een typische Duitse rococo-saus overgoten. Vanaf een slingerende marmeren balustrade - een soort communiebank - kan de gelovige (knielend) neerkijken naar het graf. Het is bedekt met een steen, versierd met een gepolychromeerd hoogrelief waarop de voorstelling van de rustende Heilige Walburga omringd door engelen is aangebracht. De gotische kenmerken druppen er zo van af: maaswerk, pinakels met fioelen, hogels en een kruisbloem. De nissen met lobben en toten ernaast zijn blind. Daaronder bevindt zich een verzilverde deur met vergulde versierselen. Die geeft toegang tot een nis waarin een schaal staat, die de neerdruppelende en zogenaamd helende olie opvangt. Nog er onder hangt een zilveren plaat waarop de bijbelse mannaregen werd afgebeeld. Het is uiteraard een symbolische verwijzing naar de zogenaamde olie van de Zuid-Engelse heilige. Bovenaan zijn twee nissen met ertussen een tabernakel met torenachtige opbouw. Al dit beeldhouwwerk vertoont opnieuw allerlei kenmerken van de gotiek, zoals pinakels, hogels, kruisbloemen, traceerwerk en fioelen. Tegenwoordig zijn de muren van deze kapel bedekt met schilderijen die miraculeuze genezingen voorstellen en een grote hoeveelheid ex-voto's. Uiteraard verwijzen ze dankbaar naar de vele wonderen die door haar hulp gebeurden. De gehele constructie vertoont reminiscenties aan het graf van de Heilige Petrus in de gelijknamige basiliek in Rome. De ruimte is echter veel kleiner en met een gezellige warme sfeer maar wat overladen ingericht.



De wandnis in de zogenaamde 'Walburgagruff' van het Sint-Walburgaklooster in Eichstätt met de gesloten deur waarachter de zogenaamde olie van de H. Walburga in een beker wordt opgevangen. Verz. Jean Luc Meulemeester.



Een reeks van ex-voto's en devotieschilderijtjes, die uit dankbaarheid van de H. Walburga werden geschenken, in de zogenaamde 'Walburgagruff' van de abdijkerk van het Sint-Walburgaklooster in Eichstätt. Verz. Jean Luc Meulemeester.







Deze afbeelding stelt de H. Walburga traditioneel als abdis voor: in habijt met staf, kroontje en boek. Het detail van een tekening met voorstelling van het Sint-Walburga-altaar in de voormalige Sint-Walburgakerk in Brugge. De afbeelding steekt in een handschrift in de Stedelijke Openbare Bibliotheek van Brugge (hs. 455).

Sedert 1669 bewaart ook de Brugse Sint-Walburgakerk, toen gelegen op de hoek van de gelijknamige straat en de Ridderstraat, enkele ampullen met die bewuste olie. De oudste gepubliceerde vermelding daarvan en meteen een uitvoerige notitie van het overbrengen ervan naar Eichstätt werd beschreven in 1669-1670 door Petrus Aerts, ooggetuige en toenmalig pastoor van deze bidplaats. Hij schreef dit in een devotieboekje met als titel: *Instellinghe van het Broederschap der Gheloovighe soo Mans, als Vrouwen, onder den Tytle van de Heylighe Walburghe ende de Heylighe Olie*<sup>9</sup>. Die uitgave is eigenlijk meer een compilatie van diverse teksten waarvan sommige uit het Latijn of het Duits werden vertaald. Aerts is hier eerder een samensteller dan een auteur. Het werd eind 1670 uitgegeven ter gelegenheid van de oprichting van de broederschap van de Heilige Walburga onder de titel van haar Heilige Olie<sup>10</sup> en eveneens naar aanleiding van de achthonderdste verjaardag van de canonisatie van deze heilige. Op 1 mei 870 vond namelijk haar translatie plaats naar het klooster van Eichstätt. De toestemming tot de druk van de hoger aangehaalde brochure (15,7 x 9,3 cm.) werd gegeven op 27 september 1670 door aartsdiaken Nicolaus Ge(a)rseken (1617-1674)<sup>11</sup>. Het boekje werd typografisch gerealiseerd bij één van de meest actieve drukkerijen van Brugge tijdens de zeventiende eeuw, namelijk de weduwe van Joannes Clouwet (Clouet): Catharina Verschric(k)<sup>12</sup>. Haar bedrijf was gevestigd in de Breidelstraat. Zij zette eigenlijk dit bedrijf van haar man die uit Antwerpen afkomstig was, na zijn overlijden (+ 29 januari 1657<sup>13</sup>), verder<sup>14</sup>. In haar drukkerij zijn ruim dertig boeken uitgegeven die vooral over religieuze of geestelijke onderwerpen handelen. Het hier aangehaalde druksel beslaat vierenzestig

<sup>9</sup> Exemplaren van dit boekje worden o.a. bewaard in de Stedelijke Openbare Bibliotheek Brugge (nr. S71 (onvolledig exemplaar) en nr. Br 3a), in het Grootseminarie in Brugge (nr. A-11743 - onvolledig), in de Bibliotheek van de Gentse Universiteit (nr. A852) en in de Bibliotheek van het Ruusbroeckgenootschap in Antwerpen (nr. 3092F52). Op 27 september 1670 werd door N. Gerseken toestemming tot uitgave gegeven. Een vermelding ervan vinden we in: *Rond den Heerd*, I, 43, s.l., 22 september 1866, p. 337; *Bibliotheca Catholica neerlandica impressa 1500-1727*, Den Haag, 1954, p. 383; J. VAN DEN HEUVEL, o.c., p. 32-33 en p. 35-37 en J.L. MEULEMEESTER, *Jacob van Oost de Oudere en het zeventiende-eeuwse Brugge*, Brugge, 1984, p. 305-306.

<sup>10</sup> De documenten van de oprichting van dit broederschap worden bewaard in het Brugse rijksarchief, *fonds kerkfabriek Sint-Walburgakerk*, 1188. In die omslag steken ook aflaatbrieven. Zie eveneens *Handelingen van de vicarissen 12 december 1668 - 23 april 1671*, Archief bisdom Brugge, B33, f° 141r-141v (13 aug. 1670). In die acta worden de feestdagen van de H. Walburga evenals die van haar broers aangeduid.

<sup>11</sup> [J.F. FOPPENS], *Compendium chronologium episcoporum Brugensium necnon praepositorum, decanorum et canonicorum...*, Brugge, 1731, p. 94-95.

Nicolaus Gerseken of Garseken is geen onbelangrijke figuur. Hij werd in Sint-Winoksbergen (bisdom Ieper) in 1617 geboren en studeerde theologie (o.a. in Leuven). Hij bekleedde pastorale functies in Brugge, Roeselare en tussen 1656 en 1660 was hij pastoor van de O.-L.-Vrouwekerk in Brugge. Op 12 februari 1660 werd hij kanunnik van de vijftiengste prebende van de Sint-Donaaskathedraal in Brugge. Tussen 1 maart 1661 tot 1662 was hij deken in Oudenburg. Op 24 mei werd hij aartspriester en op 28 mei 1664 aartsdiaken. Na het overlijden van bisschop Robertus de Haynin (+ 1668) bestuurde hij het bisdom Brugge bijna drie jaar als vicaris tot de komst op 15 juli 1671 van de nieuwe prelaat, monseigneur François de Baillencourt (1610-1681). Nicolaus Gerseken overleed op 22 augustus 1674.

<sup>12</sup> Joannes Clouwet (Clouet, Clouë) trad op 11 augustus 1638 met Catharina Verschric(k) in de Brugse Sint-Walburgakerk in het huwelijk (*Huwelijkregisters Sint-Walburga*, Stadsarchief Brugge, 2, f° 75v, 11 augustus 1638). In de huwelijksnotitie staat duidelijk vermeld dat hij uit Antwerpen afkomstig is. De ondertrouw vond plaats op 22 juli 1638 (*Huwelijkregisters Sint-Walburga*, Stadsarchief Brugge, 2, f° 75r, 22 juli 1638). In dat jaar werd Joannes Clouwet ook opgenomen in het Brugse ambacht van de "librariërs". Zij kregen zeker zes kinderen: Joannes Baptist (° 16 mei 1639), Petrus (° 20 dec. 1641), Catharina (° 5 februari 1643), Maximilianus (° 2 jan. 1646), Guilielmus (° 31 dec. 1648) en Gregorius (° 12 maart 1653 - + 29 sept. 1700). Ze werden allen in de Sint-Donaaskathedraal in Brugge gedoopt. Drie zullen zeker ook als drukker in Brugge werkzaam blijven.

<sup>13</sup> *Overlijdens Sint-Donaas*, Stadsarchief Brugge, boek 11, geen folio-aanduiding (29 januari 1657). De begrafenisdienst van Catharina Verschric(k) vond plaats op 18 november 1697 in de Brugse Sint-Donaaskathedraal.

<sup>14</sup> Over deze drukkerij zie A. VISART DE BOCARMÉ, *Recherches sur les imprimeurs brugeois*, Brugge, 1928, p. 40 en J.L. MEULEMEESTER, *Van renaissance naar barok. De Brugse drukkerij tijdens de 17<sup>de</sup> eeuw*, in: *Vlaanderen*, XLIII, 252, sept.-okt. 1994, p. 29-30.

Vermelden we hier dat in Antwerpen diverse leden van de familie Clouwet (Clouet, Clouvet) als schilder, miniaturist, maar vooral als (burijn)graveur in de zeventiende eeuw werkzaam waren. De Brugse Joannes Clouwet had als vader eveneens Joannes.



Op de frontispice in het Brugse devotieboekje werd een anonieme gravure afgedrukt. Die stelt het gotische graf van de H. Walburga voor, omgeven door bloeiende bomen, en met erboven het prins-bisschoppelijk wapen van mgr. Marquard II Schenk von Castell (1636-1685), vastgehouden door twee engelen. In het afgebeelde graf, dat duidelijk op het hierboven beschreven monument in de abdijkerk van Eichstätt is geïnspireerd, wordt haar lichaam vereerd en vastgehouden door drie engelen. Verz. Jean Luc Meulemeester.

bladzijden en bevat één illustratie, als frontispice (zie afbeelding). De anonieme gravure stelt het gotische graf van de heilige voor, omgeven door bloeiende bomen, en met erboven een wapen, vastgehouden door twee engelen. Dit prinsbisschoppelijk wapen van monseigneur Marquard II Schenk von Castell (1636-1685) is getooid

met heel wat heraldisch opgestelde elementen, zoals kromstaven, mijter, gewei en zwaard. In het afgebeelde graf, dat duidelijk op het hierboven beschreven monument in de abdijkerk van Eichstätt is geïnspireerd, wordt haar lichaam vereerd en vastgehouden door drie engelen. Let erop dat het in spiegelbeeld werd uitgevoerd. Eronder zien we in de rechthoekige nis hoe olie op een (metalen) plaat druppelt en wordt vergaard in een (zilveren) kelkvormige schaal op voet. Dit gebeurt blijkbaar vandaag nog steeds op dezelfde manier en de afbeelding is in feite een weergave van de werkelijke toestand, wat op heel wat schilderijen en prenten in verband met de Heilige Walburga wordt weergegeven<sup>15</sup>. De tekst in een baroccartouche eronder laat geen twijfel bestaan: "FONS OLEI S. WALBURGIS". Twee engeltjes hebben ook olie in flesjes opgevangen en voeden daarmee de vermelde olijfbomen, waarrond een banderol slingert. Daarop prijkt het volgende vers: "ALS EEN OLYFBOOM SEER VRUCHTBAER SCHYNT VOL DEUGHDEN CLAER". Centraal staat op een smalle vaan, hangend tussen de geciteerde bomen: "WALBURGHE". Onderaan staat: "WALBURGHE BIDT VOOR ONS, EN SENT ONS DOOR UW GRAFF EN OLI VOLLEN TROOST NAER ZIEL EN LIGHAEM, OFF". Achteraan zijn enkele gebouwen uit Eichstätt afgebeeld: links de Sint-Walburga-abdij en rechts de Sint-Willibaldsburg, verblijfplaats van de bisschop. Het chronogram ("oLeUM eX peCtore sUDat") bovenaan de bladzijde verwijst naar het jaartal 1670.

In Antwerpen werd deze afbeelding ook als bidprentje uitgegeven, wel met bovenaan het wapen van de Scheldestad en met een aangepast jaartalvers<sup>16</sup>. Vergeten we niet dat de Heilige Walburga in Antwerpen landde. Op die plaats werd, volgens de traditie, later een aan haar toegewijde kerk gesticht. Ze is ten andere de patrones van deze stad. De "Brugse" prent gaat duidelijk en bijna letterlijk terug op Duitse gravures, maar is wel volledig in spiegelbeeld afgedrukt. In Beieren werd die voorstelling zowel als bidprentje met bijhorende tekst, als frontispice afgedrukt, zowel in de zeventiende als achttiende eeuw<sup>17</sup>. We mogen gerust veronderstellen dat zo'n Duits prentje of dito devotieboekje met die afbeelding werd meegebracht en dat een Vlaamse graveur het opnieuw in koper stak, zodanig dat het in de Brugse uitgave kon worden afgedrukt. De kunstenaar vergat het evenwel in spiegelbeeld te graveren. De diverse hoofdstukken in het devotieboekje handelen na het zogenaamde voorwoord over het reglement en de statuten van de pas opgerichte broederschap, het

<sup>15</sup> Cfr. C. GRUND, Die heilige Walburga in der bildenden Kunst, in: *Heilige Walburga hilft aus aller Not. Zeugnisse ihrer Verehrung und Verklärung*, Eichstätt, 2000, p. 140 nrs. 91-94. Op de frontispice van het boek van A. Goudin (*Benedictinisches Welt-Wunder, vorgestellt in der Heiligen Gross-Britannischen Königlichen Princessin und Jungfräulichen Abbtissin Walburga*, Eichstätt, 1721) is de Heilige Walburga afgebeeld met in de achtergrond een gelijkaardige afbeelding van haar graf en het druppelen van de zogenaamde olie.

In verband met die prent zie J. VAN DEN HEUVEL, *o.c.*, p. 39. Van die prent bestaan ook losse exemplaren.

<sup>16</sup> Deze Antwerpse aanpassing vinden we al terug bij A. DUCLOS, *Veurne's beschermheiligen*, Brugge, 1870, p. 145. Dit Antwerpse prentje werd met aangepaste tekst op de verso zijde recent heruitgegeven (14,9 x 10,5 cm.).

<sup>17</sup> Merken we wel op dat het wapen bovenaan geregeld werd gewijzigd en aangepast aan de omstandigheden. Als frontispice werd de afbeelding gebruikt in Duitse devotieboekjes over de H. Walburga die in 1715 en 1720 in Eichstätt werden gedrukt. Exemplaren daarvan bevinden zich in Eichstätt, Diözesanarchiv. Die archiefinstelling bewaart ook bidprentjes met die afbeelding, zelfs een werkelijk gelijkend exemplaar waarvan enkel de tekst verschilt. Soms werd deze afbeelding ook op de achtergrond van een prentje weergegeven. Het gaat ten andere over het graf en de olie van de heilige.



Titelpagina van het Brugse devotieboekje dat in 1669-1670 door Petrus Aerts werd samengesteld. Het boekje werd gedrukt bij de weduwe van Joannes Clouwet (Clouet) in Brugge. Verz. Jean Luc Meulemeester.

leven van de Heilige Walburga - eigenlijk een vertaling van een Duits devotieboekje door de minder bekende priester H. Cornelis uit den Wyngaert -, haar wonderdaden en miraculeuze tussenkomsten. Verder worden de aflaten vermeld die, naar aanleiding van de stichting van de aan haar toegewijd broederschap op het altaar van de H. Nicolaas in de vermelde Sint-Walburgakerk, door paus Clemens X, wiens pontificaat tussen 1670 en 1676 valt te situeren, aan die confrérie verleend werden<sup>18</sup>. Vervolgens worden ook nog de weldaden van deze heilige abdis, verricht in het klooster in Eichstätt, opgesomd. Het gaat om vertalingen van Duitse teksten, enerzijds uit de *Vita S. Walburgi* opgemaakt door bisschop Philipp (Philippus) von Rathsamhausen (1240/1245-1322)<sup>19</sup> die zich inspireerde op geschriften van priester Wolfardus Hasenrietanus (Wolfard von Herrieden / Hasenried)<sup>20</sup>, die leefde in de negende eeuw, maar verbeterd werden door kanunnik Petrus Stevartius (Stevart) (1549-1624), doctor in de godgeleerdheid, professor en pro-kanselier van de universiteit van Ingolstadt<sup>21</sup> en anderzijds uit een mirakelboek uit 1621<sup>22</sup> geschreven door Jacobus Gretserus (Gretser) (1562-1625)<sup>23</sup>. Deze laatste was een erudiet jezuïeten-geleerde uit Marckdorf. Hij studeerde filosofie en theologie in het al geciteerde Ingolstadt, gelegen op een vijftwintigtal kilometer van Eichstätt. Hij verzette zich geweldig tegen de opkomst van het protestantisme. Er staan 234 publicaties, waaronder vele boeken en artikels, op zijn naam. Verschillende daarvan werden bij Plantin-Moretus in Antwerpen gedrukt. De Brugse uitgave eindigt met enkele lofverzen en antifonen ter ere van de Engelse maagd.

<sup>18</sup> In de Sint-Walburgakerk zelf wordt een briefje bewaard met de vermelding dat er een bulle van paus Clemens X van 14 juni 1670 bestaat met de toestemming tot oprichting van de broederschap op 13 augustus 1670 en waarbij een volle aflaat aan de leden van de confrérie wordt gegeven.

<sup>19</sup> H. FLAGHENECKER, Philipp von Ratsamhausen, in: E. GATZ, red., *Die Bischöfe des Heiligen Römischen Reiches 1198 bis 1448. Ein biographisches Lexikon*, Berlijn, 2001, p. 167-169.

<sup>20</sup> A. BAUCH, Quellen zur Geschichte der Diözese Eichstätt. Band II. Ein bayerisches Mirakelbuch aus der Karolingerzeit. Die Monheimer Walpurgis-Wunder des Priesters Wolfhard, in: *Eichstätter Studien*, Regensburg, 1979, p. 19-21.

<sup>21</sup> Over deze geestelijke zie: *Allgemeine Deutsche Biographie* XXXVI, Berlijn, 1971, p. 157-158.

<sup>22</sup> Het gaat hier om een Duitse vertaling (*Heylsamer Oelbrunn der Heiligen Junckfrawen S. Walburgen*, Ingolstadt, 1621, 68 p.) door de jezuïet Christoph Schachner van het eerste gedrukte mirakelboek, geschreven door de vermelde Gretser op vraag van de pastoor van de Sint-Walburgakerk, Georg Brunner: *Fons Olei Walpurgini apud Eystettenses Explicatus atque Defensus*, Ingolstadt, 1620, VIII -56 p. - III, 4°. Een exemplaar daarvan wordt bewaard in de Sint-Walburgisabdij in Eichstätt en in de bibliotheek van de Abdij van 't Park in Heverlee. De Duitse vertaling bevatte acht illustraties. In verband met die boeken zie A. en A. DE BACKER en C. SOMMERVOGEL, *Bibliothèque de la Compagnie de Jésus*, Brussel-Parijs, 1892, deel 3, kol. 1800 nr. 214 en H. ROTH, Die Mirakelbücher von St. Walburg in Eichstätt, in: *Heilige Walburga hilft aus aller not. Zeugnisse ihrer Verehrung und Verklärung*, Eichstätt, 2000, p. 91 en p. 96 nr. 60.

Postuum verscheen van Gretser ook nog *Divi Eystettenses Wilibaldus, Wunibaldus, Sola, Walburga, Sermonibus Aliquot e Veteri Codice ms Monasterii Rebdorfensis Petiti Laudati*, uitgegeven in Ingolstadt en gedrukt bij Gregorius Haenlini, wel in 1625.

<sup>23</sup> Over deze jezuïet zie: A. en A. DE BACKER en C. SOMMERVOGEL, o. c., kol. 1743-1809 en *Allgemeine Deutsche Biographie* IX, Berlijn, 1968, p. 644-645. Het gaat mogelijk om de vertaling van het boekje *Divi Eystettenses Wilibaldus, Wunibaldus, Sola, Walburga, Sermonibus Aliquot e Veteri Codice ms Monasterii Rebdorfensis Petiti Laudati*, uitgegeven in Ingolstadt en gedrukt bij Gregorius Haenlini, wel in 1625.

Over de samensteller van dit devotieboekje, Petrus Aerts, is weinig geweten<sup>24</sup>. Hij werd vermoedelijk in het eerste kwart van de zeventiende eeuw in Brugge geboren, studeerde theologie en werd licentiaat in beide rechten. In 1648 volgt hij Cornelius Timmerman op als pastoor van de Sint-Audomarusparochie in Westkerke en wordt meteen deservitor in Roksem en Bekegem. Roksem bezat al een tijdje geen eigen kerk meer en werd ten andere in 1665 als parochie met Westkerke samengevoegd<sup>25</sup>. Het pastoraat van Bekegem was vacant wegens het weglopen van priester Philippus Schapelinck. Op 17 december 1664 wordt Petrus Aerts pastoor van de tweede portie van de kerk van Sint-Kruis en Sint-Anna in Brugge. Een vijftal dagen voordien kreeg hij van de toenmalige Brugse bisschop, monseigneur Robertus de Haynin (1613-1668), de toestemming om in het volledige bisdom Brugge duivels uit te drijven. Tussen 1665 en 1667 woedde in Brugge een vreselijke pestepidemie<sup>26</sup>. Mogelijk in dit kader stimuleerde hij de verering tot de Heilige Rochus. Onder het doksaal van de hierboven aangehaalde bidplaats kwam er een heus altaar ter verering van de pestpatronen. Voor dit kerkmeubel bestelde hij waarschijnlijk bij de Brugse kunstschilder Jacob van Oost de Oudere (1603-1671) het altaarschilderij dat *O.-L.-Vrouw en de pestpatronen* voorstelt<sup>27</sup>. Zijn wapen (gedwarsbalkt met zeven balken van keel en goud, het geheel beladen met een vogel (arend?) van sabel<sup>28</sup>) prijkt onderaan links op dit doek. Op de banderol er juist onder staat het moeilijk te lezen aanmaakjaar vermeld: "... ANNO 1665". Het overlijden van Joannes de Vriendt, pastoor van de Brugse Sint-Walburgakerk, en de voorziene splitsing in 1668 door de vermelde prelaat van Sint-Kruis en Sint-Anna in twee afzonderlijke parochies<sup>29</sup> zullen wel de redenen zijn waarom Petrus Aerts op 12 april 1668 nu als pastoor van de nabijgelegen Sint-Walburgakerk wordt aangesteld. Het zou ons niet verwonderen dat dit vertrek in onenigheid door de scheiding van de parochie gebeurde. Het valt niet meer precies uit te maken, maar tijdens zijn pastoraat op Sint-Walburga zijn

er voortdurend financiële moeilijkheden en betwistingen over lonen en inkomsten. Zo geeft bisschop François de Baillencourt (1610-1681) op 8 april 1673 toelating om twee huisjes, staande op het kerkhof van deze Sint-Walburgakerk, te verkopen om de schulden naar aanleiding van het herstel van de toren en de daken over de periode 1669 tot 1672 te kunnen betalen. Ook ruzies tussen de koster en de pastoor en tussen hem en de kerkmeesters schijnen schering en inslag. Toch wordt hij in



Abbeelding van het zeventiende-eeuwse grafmonument van Petrus Aerts met de afbeelding van zijn wapen (gedwarsbalkt met zeven balken van keel en goud, het geheel beladen met een vogel (arend?) van sabel.) Deze voorstelling komt uit een achttiende-eeuws handschrift in de Stedelijke Openbare Bibliotheek van Brugge (hs. 455).

<sup>24</sup> Onze gegevens putten we vooral uit Archief Bisdom Brugge, F 282, f° 30; A79, f° 236 r; B24, *Handelingen van mgr. N. de Haudion 15 sept. 1645 – 20 febr. 1646*, f° 13v, 116r, 148v en 159v; B25, *Handelingen van de vicarissen 10 okt. 1649 – 5 juni 1651*, f° 40r, 46r, 134v; B29, *Handelingen van de vicarissen 10 juni 1660 – 8 mei 1662*, f° 118v; B31, *Handelingen van mgr. N. de Haudion 1 okt. 1664 – 31 dec. 1666*, f° 10r, 11v, 12r; B32, *Handelingen van mgr. R. de Haynin 1 jan. 1667 – 10 dec. 1668*, f° 88v en 88r; B33, *Handelingen van de vicarissen 12 december 1668 – 23 april 1671*, f° 25v-26r, 31r, 49v-50r, 61v en 83r; B34, *Handelingen van mgr. F. de Baillencourt 24 april 1671 – 31 dec. 1674*, f° 24v, 58v, 191r; B37, *Handelingen van mgr. F. de Baillencourt 26 juni 1678 – 30 dec. 1679*, f° 100r en 142v; B38, *Handelingen van mgr. F. de Baillencourt 2 jan. 1680 – 3 nov. 1681*, f° 4v en 9r en B40, *Handelingen van mgr. H. de Precipiano 21 maart 1683 – 3 nov. 1686*, f° 26v. Verder ook *Parochieregisters Westkerke*, Rijksarchief Brugge, 1649. Daar de parochieregisters van Sint-Donaas in Brugge ontbreken (Stadsarchief Brugge) is de overlijdensakte niet terug te vinden.

Zie ook J. VAN DEN HEUVEL, o.c., p. 35-36; B. VANDENBUSSCHE, De kustdekenij Gistel in de contrareformatische branding (1606-1794), in: *...et in Flandris de ecclesia Gestella...*, Gistel, 1994, p. 55 en J.L. MEULEMEESTER, Roksem en Westkerke tussen Beeldenstorm en Eerste Wereldoorlog: een summier verhaal, in: *Vlaanderen*, XLIV, 256, mei-juni. 1995, p. 74.

<sup>25</sup> J.L. MEULEMEESTER, Roksem en Westkerke tussen Beeldenstorm en Eerste Wereldoorlog: een summier verhaal, in: o.c., p. 74.

<sup>26</sup> J. GELDHOF, De pestepidemie in Brugge 1665-1667, in: *Biekorf*, LXXV, 1974, p. 305-328.

<sup>27</sup> J.L. MEULEMEESTER, *Jacob van Oost de Oudere en het zeventiende-eeuwse Brugge*, Brugge, 1984, p. 324. "Toen hadden we nog voorbehoud om de bestelling van dit altaarschilderij door Aerts te laten gebeuren."

<sup>28</sup> Dit wapen vinden we ook nog terug op het grafmonument van Joris Aerts (+ 1669) in de Brugse O.-L.-Vrouwekerk (zie R. VAN BELLE, *Funeraire symboliek in de Onze-Lieve-Vrouwekerk*. Graven en grafmonumenten, in: *De Onze-Lieve-Vrouwekerk te Brugge. Kunst en Geschiedenis*, Brugge, 1997, p. 147 (met afb. 36).)

In het boek van J.B. Rietstap (*Armorial général précédé d'un dictionnaire des termes du blason*, Berlijn, 1934, deel 1, p. 13) wordt de vogel als een arend vermeld.

<sup>29</sup> *Handelingen van mgr. R. de Haynin 1 jan. 1667 – 10 dec. 1668*, Archief Bisdom Brugge, B32, f° 92r.

bepaalde documenten geloofd voor zijn goede sermoenen en voor het aanbrengen van de gewelven in de beuken van deze parochiekerk<sup>30</sup>. Intussen (17 oktober 1679) krijgt Aerts ook een aanstelling als regent van de onderwijsinstelling voor kansarme kinderen, de Bogardenschool, en wordt hij kanunnik van de Sint-Donaaskathedraal, beide in Brugge. Op 18 januari 1680 volgt Dominicus Wybau hem als pastoor van de Sint-Walburgakerk op en enkele dagen later, op 4 februari 1680, wordt Petrus Aerts benoemd tot deken van Gistel in plaats van Jacobus de Crits. Petrus Aerts overlijdt op 29 april 1683 en wordt in de Brugse Sint-Walburgakerk begraven<sup>31</sup>. Zijn witstenen graf bevond zich voor het Sint-Rochusaltaar dat hij daar, volgens een chronogram op de fries bovenaan, in 1677, liet oprichten<sup>32</sup>. Zowel op zijn grafsteen als op het geciteerde altaar prijkte zijn wapen, bekroond met het embleem van het Sint-Donaaskapittel (een rad met in het midden een kruis en rondom zes kaarsen). Op een banderol lezen we zijn spreuk: "AD ALTIORA NATI". Het was een typisch portiekaltaar in volle barokstijl en uitgevoerd in kleurrijke marmersoorten. Aan weerszijden staan getorste kolommen met gepolychromeerde composietkapitelen, waarop een monumentaal bovenstel met guirlandes, voluten en engeltjes rust. In de middelste nis met driehoekig fronton prijkte een beeld van de Heilige Rochus, voorgesteld als pelgrim wijzend op zijn wonden. Een engeltje heft zelfs het kleed van de legendarische noodhelper omhoog om de pestbuilen te laten zien. Het eveneens verdwenen altaarschilderij (zie afbeelding) stelde, net als in de Sint-Annakerk, de verering van O.-L.-Vrouw en het Kindje Jezus door de pestheiligen (Sebastiaan, Antonius Abt, Rochus en Adrianus) voor. Intussen ontvangt de Heilige Dominicus de rozenkrans. De Heilige Franciscus Xaverius, die door de plaatselijke jezuïeten als een pestheilige werd vereerd, en de heilige aartsbisschop van Milaan Carolus Borromeus, nog een pestheilige, vinden we er eveneens op terug. Onderaan schilderde de kunstenaar het wapen van Aerts. Dit doek mag waarschijnlijk aan Jan Maes (1620-1677) worden toegeschreven<sup>33</sup>. Na Jacob van Oost (1603-1671) was hij één van de voornaamste schilders in Brugge tijdens de zeventiende eeuw. Ook in deze parochie stimuleerde Petrus Aerts namelijk ongetwijfeld de verering tot de legendarische Heilige Rochus. Hij richtte niet alleen tijdens

de verschrikkelijke pestepidemie van de zeventiende eeuw een kapel tot zijn eer in, maar verwierf in 1682 zelfs een relikwie van deze Montpelliérain<sup>34</sup>.

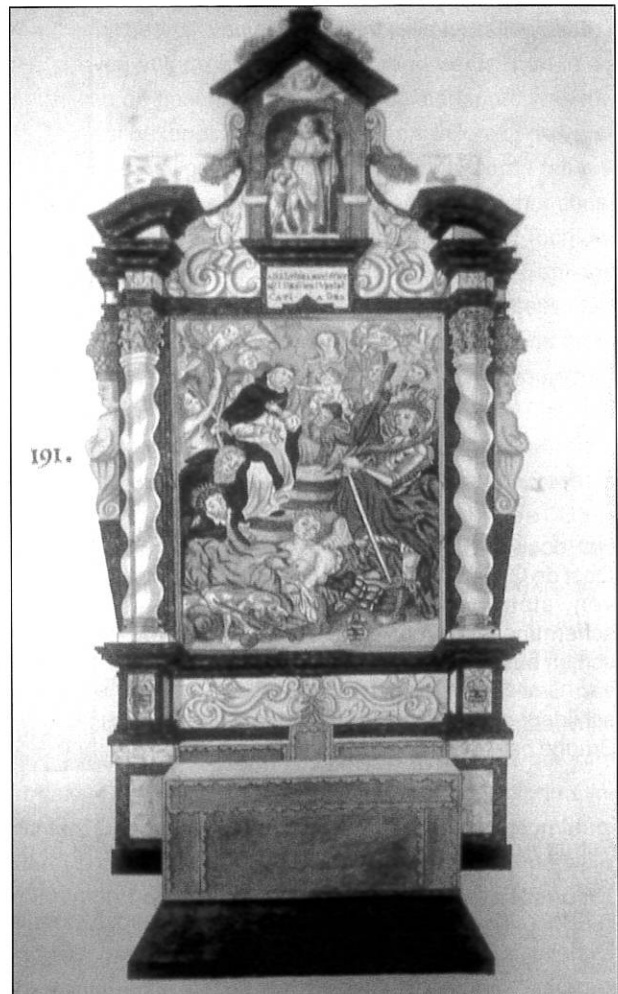

Het graf van Aerts bevond zich voor het Sint-Rochusaltaar in de voormalige Brugse Sint-Walburgakerk. Dit portiekaltaar liet hij in 1677 oprichten. Het is uitgevoerd in volle barokstijl. In de middelste nis bovenaan prijkte een beeld van de H. Rochus. Het eveneens verdwenen altaarschilderij (toegeschreven aan Jan Maes) stelde de verering van O.-L.-Vrouw en het Kindje Jezus door de pestheiligen voor. Deze afbeelding bevindt zich in een achttiende-eeuws handschrift (hs. 455) in de Brugse Stedelijk Openbare Bibliotheek.

<sup>30</sup>Stedelijke Openbare Bibliotheek Brugge, hs. 454, f° 196v-197r.

<sup>31</sup>Stedelijke Openbare Bibliotheek Brugge, hs. 455, f° 147v nr. 190. Op zijn graf lezen we volgende tekst: "D.O.M. // SUB HAC PETRA FACTUS TERRA // IACET // R. d. ADM AC ERUDITISSIMUS DOMINUS // PETRUS AERTS // S. THEOL. LICENTIATUS // VARIIS QUONDAM IN LOCIS HIC PRAESERTIM // PASTOR EMERITUS // SCHOLAE BOGARDICAE REGENS // CHRISTIANITATIS GISTELLENSIS DECANUS // NEC NON // ECCLESIAE CATHEDRALIS S. DONATIANI // CANONICUS BRUGENSIS // QUI TERRENA UT CAELESTI FIAT // BENE APPRECIARE // OBIIT 29. APRILIS 1683 // REQUIESCAT IN PACE." Zie ook Stedelijke Openbare Bibliotheek Brugge, hs. 454, f° 196v-197r.

<sup>32</sup>Een afbeelding van dit Sint-Rochusaltaar vinden we in : Stedelijke Openbare Bibliotheek Brugge, hs. 455, f° 149r nr. 191. In een ander achttiende-eeuws handschrift in dezelfde Brugse instelling (hs. 454, f° 196v-197r) lezen we dat hij het altaar tussen 1665 en 1666 liet bouwen.

<sup>33</sup>Over dit schilderij en over Jan Maes zie J.L. MEULEMEESTER, Jan Maes: een minder bekende Brugse schilder uit de zeventiende eeuw, in : *Kon. Museum voor Schone Kunsten. Antwerpen. Jaarboek*, Antwerpen, 1993, p. 325.

<sup>34</sup>Stedelijke Openbare Bibliotheek Brugge, hs. 454, f° 196v-197r.



Het doek (106 x 83 cm.), dat aan Jacob van Oost de Oudere (1603-1671) wordt toegeschreven, stelt inderdaad Fovin d' Hasque als schermmeester voor. Dit kniestuk werd misschien besteld door het Brugse schermersgilde van Sint-Michiël omstreeks 1669-1670. Dit schilderij wordt in het Groeningemuseum van Brugge bewaard. Verz. Jean Luc Meulemeester.

Petrus Aerts speelde zeker ook een voorname rol in de verering van de Heilige Walburga. Samen met de kape-laans en de kerkmeesters besliste hij vermoedelijk om in Eichstätt zogenaamde olie van deze heilige te laten halen. Daarvoor deden ze een beroep op de schermmeester van Brugge, Fovin d' Hasque. Om die "voyage te doen alwaer het heyligh licham is rustende van S. Walburga" besloten ze op 25 juni 1669 hem dertig patakons en enkele aanbevelingsbrieven mee te geven<sup>35</sup>. Merkwaardig is evenwel dat we over die Fovin d' Hasque noch in het stadsarchief, noch in het rijksarchief van Brugge gegevens konden vinden. De oudste vermeldingen van zijn naam komen voor in het zo juist aangehaalde document en in het geciteerde devotieboekje van Aerts, beide circa 1669-1670. Meer over zijn precieze identiteit vonden we niet terug. Misschien gaat het om een huurling, een soldaat die per toeval in Brugge verzeild geraakte, mogelijk van Spaanse origine. Het feit dat hij voor die tijd een vrij avontuurlijke tocht naar Eichstätt onderneemt, voortdurend als schermmeester wordt betiteld en als dapper en moe-

dig wordt beschreven, spreekt dit niet tegen. Vergeten we niet dat reizen in de zeventiende eeuw nog steeds een inspannende, dikwijls gevaarlijke en zelfs extravagante aangelegenheid was. Ook zijn naam, die dikwijls als De Hasqua wordt gespeld, wijst eerder op een zuiderse afkomst. De stedelijke verzameling van Brugge bewaart een schilderij met een geportretteerde die steeds als Fovin d' Hasque wordt vereenzelvigd (zie afbeelding)<sup>36</sup>. Die identificatie wordt bevestigd door een aan Richard Collin (1627-1697) toegeschreven gravure, waarvan de koperplaat (15,5 x 11,2 cm.) nog in de huidige Sint-Walburgakerk wordt bewaard, met een op dit schilderij geïnspireerd portret. Diverse instellingen bewaren afdrucken van die prent, waaronder de huidige Brugse Sint-Walburgakerk, al moet gezegd dat de Brugse kunstschilder-iconograaf Guillaume Michiels (1909-1997) ze een dertigtal jaren geleden opnieuw afdruckte. Zo zijn er diverse exemplaren in omloop. De tekst onderaan deze afbeelding laat geen enkele twijfel toe: "Dit is beeldt van Fovin d'Hasque scherm-meester van Brugghe vaillant die alhier ghebrocht heeft de olie

<sup>35</sup>Kerkfabriek Sint-Walburga, Rijksarchief Brugge, 15, resolutieboek 30 juli 1638 – 29 december 1687, f° 24r.

<sup>36</sup>Stedelijke Verzameling Brugge, inv. nr. 0.1346.I. Het doek werd in 1905 door de laatste voorzitter van de Sint-Michiëlgilde, Alf. Coppieters, aan de Stad Brugge geschonken en werd in 1957-1958 gemaroufleerd op unalut door C. Leegenhoek.

Over dit schilderij zie J.L. MEULEMEESTER, *Jacob van Oost de Oudere en het zeventiende-eeuwse Brugge*, Brugge, 1984, p. 305-306 (met bibliografie) en H. Vlieghe, *Stedelijke Musea. Catalogus Schilderijen. 17<sup>de</sup> en 18<sup>de</sup> eeuw*, Brugge, 1994, p. 204. De kopergravure wordt ook vermeld in zie ook *Beeld, Boek en Spel in de Volkskunde*, Brugge, 1974, p. 97 nr. 381.



Blikken doosje waarmee de glazen ampulletjes met de olie van de H. Walburga uit Eichstätt naar Brugge werden overgebracht. Verz. Jean Luc Meulemeester.

van(den) H. Walburgis uyt duijtslant 1670". Op de gravure komen bepaalde details van de voorstelling, zoals de achtergrond, meer tot uiting. Het doek (106 x 83 cm.), dat aan Jacob van Oost de Oudere wordt toegeschreven, werd misschien besteld door het Brugse schermersgilde van Sint-Michiel omstreeks 1669-1670. Dit kniestuk stelt inderdaad Fovin d' Hasque als schermmeester voor. In zijn rechterhand houdt hij de schacht van een speer, standaard of hellebaard vast. Aan zijn brede schouderriem, met metalen gesp, bengelt zijn rapier (of degen?). Hij draagt een bruin pak, waarvan een vijftal knopen onderaan openstaan, witte handschoenen en een grote dito bef.

Zijn manchetten worden door een aantal identieke knopen versierd. Hij is geportretteerd tegen een donkere achtergrond met mogelijk een kolom en een balustrade. In mei of juni 1669 startte de pelgrimstocht vanuit Brugge naar Eichstätt<sup>37</sup>. Veel gegevens over die reis zijn niet voorhanden. Ging Fovin d' Hasque alleen?

Maakte hij gebruik van een koets of reed hij zelf te paard? Welke weg volgde hij? De antwoorden verdwijnen in de nevel van de geschiedenis. Het bedevaartsoord was natuurlijk wel bekend, zeker in Brugge omwille van de vereering van de Heilige Walburga. Eichstätt behoorde ten andere tot de voornaamste pelgrimsplaatsen van het christendom in Europa, zeker in de Middeleeuwen<sup>38</sup>. Toch bestond een specifiek te volgen route, zoals naar Santiago de Compostela, niet. Wel mogen we veronderstellen dat de weg langs Aken en Keulen liep, beide eveneens grote bedevaartsoorden. Blijkbaar verliep de tocht voorspoedig. Op 21 juni 1669 ontving Fovin d'Hasque in Eichstätt de bewuste olie<sup>39</sup>. De blikken doos, met vier ogen voor een ketting, waarin de ampullen werden meegebracht is misschien nog bewaard gebleven in de Sint-Walburgakerk<sup>40</sup>. Meteen bracht De Hasque waarschijnlijk ook de Duitse vertaling van het mirakelboekje van Gretserus mee<sup>41</sup>. Mogelijk verbleef hij enkele dagen in een gastenhof in Eichstätt. Archivalisch is er namelijk in de zeventiende eeuw geen gastenkwartier in de benedictinessenabdij op de Walburgaberg aldaar aanwijsbaar. Abdis Adelgundis Pettenkofer (+1756) liet pas omstreeks 1740 in dit klooster een verblijf voor pelgrims inrichten. Daarna keerde hij terug, blijkbaar langs Nürnberg. Daarvoor had hij een reden. De traditie vertelt namelijk dat zijn dochter in dienst was van de hertog van Nürnberg. Dit is meteen een aanvullende aanduiding dat zijn roots niet in Brugge te situeren zijn. Opzoekingen in het Nordrhein-Westfälisches Hauptstaatsarchiv in Düsseldorf en in het Bayerisches Hauptstaatsarchiv in München leiden niet tot het terugvinden van gegevens over zijn dochter. Tevens moeten we opmerken dat er in

<sup>37</sup> Het verhaal van die pelgrimstocht lezen we in P. AERTS, *Instellinghe van het Broederschap der Ghelooighe soo Mans, als Vrouwen, onder den Tylle van de Heylighe Walburghe ende de Heylighe Olie*, Brugge, 1670, p. 52-53. Gegevens vinden we eveneens in het verslag van Petrus Aerts gegeven aan de vicaris (*Handelingen van de vicarissen 12 december 1668 – 23 april 1671*, Archief Bisdom Brugge, B33, f° 145r (17 okt. 1670). Het verhaal werd overgenomen in *Rond den Heerd*, I, 43, 22 september 1886, p. 337-338 en door J. VAN DEN HEUVEL, *o.c.*, p. 31-32.

<sup>38</sup> H. JEDIN, K. LATOURETTE en J. MARTIN, *Atlas zur Kirchengeschichte. Die christlichen Kirchen in Geschichte und Gegenwart*, Freiburg-Basel-Wien-Barcelona-New York-Rom-Sao Paulo en Tokyo, 1970, p. 18. Zie ook L. KRISSE-RETTENBECK en G. MÖHLER, red., *Walfahrt kennt keine Grenzen*, München-Zürich, 1984, diverse bladzijden met de vermelding van Eichstätt.

<sup>39</sup> De schenking wordt op 21 juni 1669 vermeld in: A. GOUDIN, *Benedictinisches Welt-Wunder; vorgestellt in der Heiligen Gross-Britannischen Königlichen Princessin und Jungfräulichen Abbtissin Walburga*, Eichstätt, 1716, p. 364. Interessant te vermelden is dat de broederschap van de H. Walburga in de gelijknamige Brugse kerk een exemplaar van dit boek bezaten. Het gaat wel om de heruitgave uit 1721 (Eichstätt, drukkerij Franz Strauss, XVI-471-XXXVIII-XXXI-V). Het wordt bewaard in het archief van de kerk (*Fonds kerkfabriek Sint-Walburga*, Rijksarchief Brugge, 1938). In die publicatie wordt eveneens de stichting van de Sint-Walburgakerken in Veurne en Brugge aangehaald (p. 74 en p. 75).

In het archief van de Sint-Walburga-abdij in Eichstätt vonden we geen gegevens over die schenking aan Fovin d' Hasque terug.

<sup>40</sup> In de Brugse Sint-Walburgakerk wordt inderdaad een blikken doos (17,9 x 15,5 x 4 à 4,5 cm.) met goed aansluitend deksel bewaard waarin mogelijk de ampullen werden meegebracht. Op het erop gekleefde etikette prijkt volgende tekst: St. WA. De bus kan natuurlijk ook zijn gebruikt wanneer men in de eerste helft van de achttiende eeuw nogmaals olie naar Eichstätt is gaan halen (cfr. *infra*).

<sup>41</sup> In Brugse bibliotheken vonden we geen exemplaar van dit mirakelboekje. In het archief van de Brugse Sint-Walburgakerk (*Fonds kerkfabriek Sint-Walburga*, Rijksarchief Brugge, nr. 1938) wordt wel het devotieboekje van de benedictijn Anselm Goudin (1677-1742) uit 1721 bewaard: *Benedictinisches Weltwunder Vorgestellt In Der Heil. Gross-Britannischen Königlichen Princessin Und Jungfräulichen Abbtissin Walburga Von P. Anselmo Goudin* (Eichstätt, 1721). De eerste uitgave van dit boekje verscheen in 1716. Zie H. ROTH, *o.c.*, p. 91 en p. 97 nr. 62. De uitgave van 1721 vermeldt de auteur niet.

Nürnberg geen hertogelijk hof was, wel in Neuburg an der Donau op zo'n twintig kilometer van Eichstätt. Daar resideerde wel een hertog. In 1669 was dit Philipp Wilhelm (1615-1690) die gehuwd was met Elisabetha Amalia von Hessen-Darmstadt (1635-1709). Mogelijk bestaat er hier een naamsverwarring tussen beide steden? Terwijl hij bij zijn dochter verblijft, wordt Fovin d'Hasque door de vermoedheid van de zware reis ziek. Hij krijgt blijkbaar zelfs een verlamming van de ledematen en een ontsteking aan de linkerhand. De dokters van het hertogelijk hof probeerden hem te genezen, maar het lukte niet. Integendeel het verergerde. Vooral zijn hand bleek deftig aange-tast door de ziekte. Er werd zelfs gedacht om die af te zetten. Zonder dat de geneesheren het wisten, streek zijn dochter de zieke ledematen in met olie van de H. Walburga en ... hij genas. Stante pede vatte hij de terugtocht aan en vertrok uit "Nürnberg". Het reisverslag meldt dat hij nu via Dortmund (Dordrecht ?) en zeker langs Holland naar Brugge terugkeerde, waar hij op 20 november 1669 aankwam. Vijf dagen later, op 25 november, werd hij 's morgens in zijn bed dood aangetroffen. De dag nadien werd hij in het meer oostelijk deel van de Sint-Walburgakerk nabij de pilaar van de Sint-Godelievekapel en rechtover de ingang begraven. Op de witstenen zerk werd uiteraard vermeld dat hij de miraculeuze olie uit Eichstätt naar Brugge bracht<sup>42</sup>. De onkosten voor zijn begrafenis werden door de kerkfabriek betaald.

De echtheid van de relikwie wordt bewezen door enkele documenten die in het hierboven aangehaalde devotieboekje werden afgedrukt en uit het Latijn werden vertaald door Petrus Croon<sup>43</sup>. Deze reguliere kanunnik van het Sint-Maartens klooster van Leuven werd in Mechelen geboren op 25 februari 1634 en overleed als prior van het vermelde

klooster op 5 maart 1682. Vanaf 1660 verbleef hij in de Sint-Trudoabdij in Brugge tot in 1674, het jaar waarin hij tot prior van het Sint-Maartens klooster in Leuven werd aangesteld. Hij oefende zeker een literaire, spirituele en economische invloed op het Brugse convent uit. Intussen publiceerde hij nogal wat boeken en almanakken, waarvan diverse in Brugge werden gedrukt, o.a. bij de geciteerde weduwe Joannes Clouwet. Tijdens zijn verblijf in de Brugse abdij vertaalde Croon de aangehaalde echtheidsdocumenten die in Eichstätt werden opgesteld door monseigneur Guilielmus (Willem - Wilhelm) Ludovicus Benz (1611-1683)<sup>44</sup> en door de openbare notaris van de bisschop en rechter, Michael Halbmaier (1602-1674)<sup>45</sup>. Ook de toenmalige vicaris, die na het overlijden van bisschop Robertus de Haynin (+ 1668) het bisdom Brugge bestuurdde, gaf zijn goedkeuring om die olie te vereren<sup>46</sup>.

De meegebrachte olie werd in het tabernakel van het Sint-Nicolaasaltaar nabij het koor in uiteraard de Brugse Sint-Walburgakerk geplaatst. Net zoals alle andere altaren werd ook dit vernield bij de afbraak van de kerk in 1781<sup>47</sup>. Het gaat om een sober portiekaltaar in bijna uitsluitend wit en zwart marmer. Twee zuilen, met gladde schacht en Corinthisch kapiteel, schragen een monumentaal hoofdstel met een nis waarin het traditioneel beeld van de grote thaumaturg Sint-Nicolaas van Myra staat. Het altaarschilderij werd vermoedelijk later aangepast. Het stelt pelgrims (vrouwen, kinderen en mannen die werkelijk een pelgrimskledij dragen) voor die de H. Walburga en haar twee broers Willibaldus en Winnibaldus, op wolken, komen vereren. Uit de rekeningen van de broederschap van de H. Walburga vernemen we dat de minder belangrijke Bruggeling Eustachius Maelfeijt (°16 febr. 1699-°27 april

<sup>42</sup> Deze gegevens vonden we terug op een briefje bewaard in de vermelde blikken doos in de Brugse Sint-Walburgakerk. Op dit briefje staat ook de graftekst: "DIE 26 9BRIS SEPULTUS FOLLINAUS DE HASQUA QUI IUIT EUGHSTADIUM PROPSIT SACRUM OLEUM QUOD DEFLUIT EX CORPORE S. WALBURGIS QUI EO YUSDEM VEMEND BRUGAS UM SACRO OLEO SUBITO OBIIT DIE 25 9BRIS 1669 QUEM GRATIS IN HOC SEPULCHRO SPECIMUSCUM MEDIO SERVITO. DEUS MUIS MISEREATUR ANIME". Zie aanvullend ook: J. VAN DEN HEUVEL, o.c., p. 31-32. Toch valt het op dat noch in het overlijdensregisters van deze parochie (Stadsarchief Brugge), noch in achttiende-eeuwse handschriften met overzichten van grafinschriften en dito grafmonumenten (zie Stedelijke Openbare Bibliotheek Brugge, hs. 454, hs. 455, hs. 636, hs. 637 en hs. 687) zijn naam of de inscriptie op zijn grafzerk terug gevonden kan worden. Is het ten andere ook niet eigenaardig dat hij vijf dagen na zijn terugkeer overlijdt? I.v.m. dit overlijden zie ook *Beeld, Boek en Spel in de Volkskunde*, Brugge, 1974, p. 98 nr. 382.

<sup>43</sup> Over Petrus (Pieter) Croon zie: E. NEEFFS, Croon (Pierre), in: *Biographie Nationale*. IV, Brussel, 1873, kol. 522-523 (met bibliografie); J. MUYLDERMANS, Peeter Croon. Een Mechelsche schrijver uit de XVIIe eeuw, in: *Verlagen en Mededeelingen van de Kon. Vlaamsche Academie voor Taal- en letterkunde*, 1906, p. 911-971 (met bibliografie); P. VERHEYDEN, Martinus van St. Truiden, rector van Bethanië (1601-1658), in: *Handelingen van de Koninklijke Kring voor Oudheidkunde, letteren en Kunst van Mechelen*, XLIV, 1939, p. 101-103; W. LOURDAUX en E. PERSOONS, *Petri Trudonensis. Catalogus Scriptorum Windeshemensium*, Leuven, 1968, p. 185-187 (met bibliografie) en K. VAN WONTERGHEM, Abbaye de Saint-Trond à Odegem, Bruges et Male, in: *Monasticon Belge*. III. Province de la Flandre occidentale. IV, Luik, 1978, p. 1028-1053.

<sup>44</sup> Guilielmus Ludovicus Benz, bisschop van Dardanië, was in 1669 vicaris generaal van mgr. Marquard II Schenk von Castell (1636-1685), prins-bisschop van Eichstätt. Over mgr. Guilielmus (Willem - Wilhelm) Ludovicus Benz zie: E. REITER, Benz (Penz, Benz, Benzi), Wilhelm Ludwig, in: E. GATZ, red., *Die Bischöfe des Heiligen Römischen Reiches 1648 bis 1803*, Berlijn, 1990, p. 26 en H. ZEDELMAIER, Benz (Benz, Penz), Wilhelm Ludwig, in: *Biographisches Lexikon der Kludwig-Maximilians-Universität München. Teil I: Ingolstadt-Landshut 1472-1826*, Berlijn, 1998, p. 39. I.v.m. die echtheidsverklaring van de olie van de H. Walburga zie ook: *Beeld, Boek en Spel in de Volkskunde*, Brugge, 1974, p. 97 nr. 380.

<sup>45</sup> Gegevens over Michael Halbmaier vonden we in Eichstätt, Diözesanarchiv, U 854, 18 november 1654 en U 870, 2 oktober 1666.

<sup>46</sup> *Handelingen van de vicarissen 12 december 1668 - 23 april 1671*, Archief Bisdom Brugge, B33, f° 145v (12 oktober 1670).

<sup>47</sup> Een afbeelding van dit altaar zien we nog in: Stedelijke Openbare Bibliotheek Brugge, hs. 455, f° 151v nr. 194. Een beknopte beschrijving van dit altaar vinden we bij J. VAN DEN HEUVEL, o.c., p. 40-41.



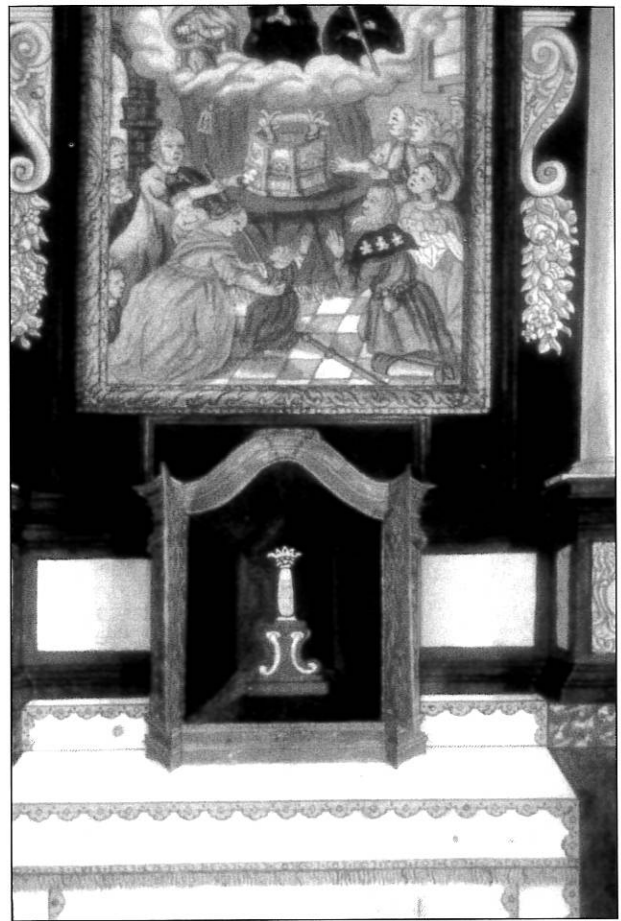

In het tabernakel van dit altaar in de voormalige Sint-Walburgakerk werd de zogenaamde olie van de H. Walburga bewaard. De ene afbeelding toont het open tabernakel met het reliekschrijn; de andere toont het gesloten tabernakel. Het altaarschilderij stelt de verering van de H. Walburga voor. Deze ingekleurde tekening steekt in een achttiende-eeuws handschrift in de Stedelijke Openbare Bibliotheek van Brugge (hs. 455).

1761)<sup>48</sup> in 1733-1734 een schilderij met de voorstelling van deze heilige maakt<sup>49</sup>. Gaat het hier om dit altaarschilderij? Dit altaarstuk werd op haar feestdag mogelijk vervangen door een beschilderd karton met de voorstelling van het graf van de heilige<sup>50</sup>. In het tabernakel, dat

waarschijnlijk omstreeks 1732-1733 door Jacob van Quaille werd gemaakt<sup>51</sup>, werd het hierboven beschreven schrijn met de ampullen bewaard<sup>52</sup>. Voortaan zou deze rijve, omgeven door flamboouwen, op de feestdag van de H. Walburga worden uitgestald<sup>53</sup>. Uit de rekeningen ver-

<sup>48</sup> Deze levensdata vonden we in: *Doopregisters Sint-Walburga*, Stadsarchief Brugge, 7, geen folio-aanduiding (16 febr. 1699) en *Overlijdensregisters Sint-Salvators*, geen folio-aanduiding (27 april 1761). Hij was gehuwd met Marie de Cuit. Ze kregen verschillende kinderen. Er is weinig over hem gepubliceerd, zie *Lexicon van Westvlaamse beeldende kunstenaars*. V, Brugge, 1996, p. 93.

<sup>49</sup> *Fonds kerkfabriek Sint-Walburga*, Rijksarchief Brugge, 1024, rekening 1733-1734, geen folio-aanduiding.

<sup>50</sup> Het valt uit de documenten eigenlijk niet uit te maken hoe dit 'graf' eruit zag. Was het enkel geschilderd? Toch levert Joannes Mullet circa 1732-1733 een graf. De beschildering gebeurde door Pieter Cortoijs. Tevens willen we hier vermelden dat schrijnwerker François Tremary ca. 1731-1732 een 'huysenken' voor het altaar maakt, dat door de bekende Brugse rococokunstenaar Jan Garemijn wordt beschilderd. Over Jan Garemijn zie: B. DE PREST, *Jan Garemijn (1712-1799). Kritische analyse van schilderijen*, Sint-Michiels, 1970. Dit beschilderde graf wordt ook vermeld in de geciteerde inventaris in het *Reglement Boek van de Confrerie van de H. Maegd en Princesse Walburga onder den tytel van haer H. Olie*, dat volgens E.H. Jozef Van den Heuvel (1922-2002) nog in de Brugse Sint-Walburgakerk wordt bewaard (cfr. J. VAN DEN HEUVEL, *o.c.*, p. 42-43).

<sup>51</sup> *Fonds kerkfabriek Sint-Walburga*, Rijksarchief Brugge, 1024, rekening 1732-1733, geen folio-aanduiding. Uit dezelfde rekeningposten vernemen we dat Jan van Hecke een voet en twee kapitelen voor dit tabernakel maakt en dat Engelbertus Robert drie sloten ervoor vervaardigd.

<sup>52</sup> Op de afbeelding in het vermelde handschrift (Stedelijke Openbare Bibliotheek Brugge, hs. 455, f° 151 v nr. 194) kunnen de deurtjes van het groenachtig geschilderd tabernakel, in rococo, worden geopend. Bij het binnenkijken zien we het schrijntje. De beschildering van dit tabernakel gebeurde mogelijk ca. 1735-1736 door A. van den Abeele (zie *Fonds kerkfabriek Sint-Walburga*, Rijksarchief Brugge, 1024, rekening 1735-1736, geen folio-aanduiding).

<sup>53</sup> In de rekeningen van dit broederschap vinden we geregeld betalingen terug aan iemand die de rijve bewaakte terwijl ze was uitgestald, evenals betalingen voor de aankoop van flambeouwen (zie bijvoorbeeld *Fonds kerkfabriek Sint-Walburga*, Rijksarchief Brugge, 1024, rekening 1733-1734, geen folio-aanduiding).

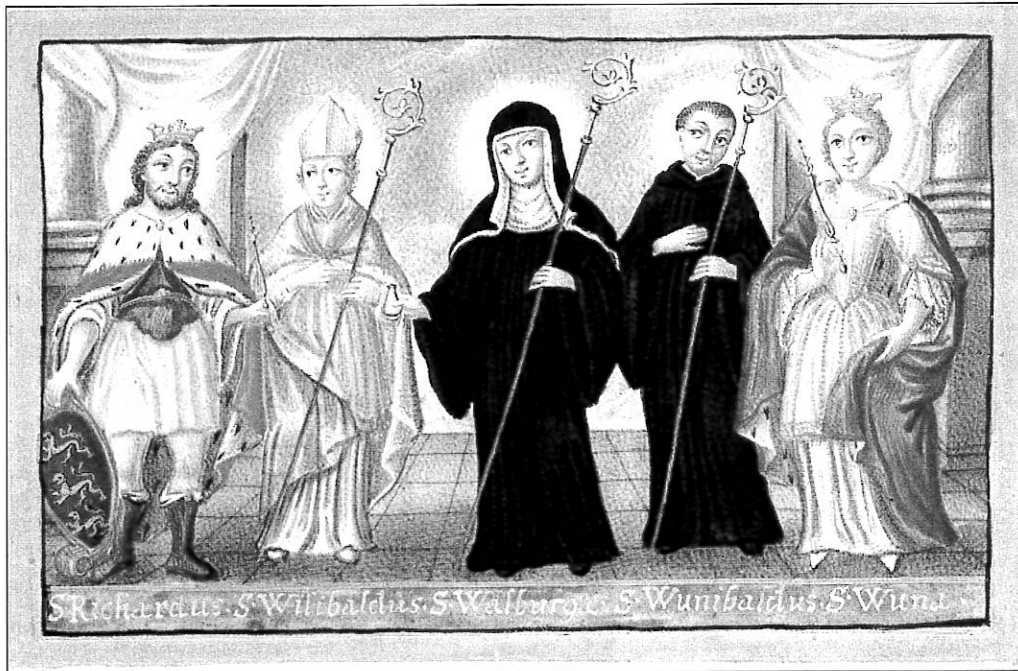

Ingekleurde prent uit 1830 met de voorstelling van de H. Walburga (in het midden) met haar broeders (Willibaldus en Winnibaldus) en hun ouders (de HH. Richardus en Wunna van Wessex). Deze boekillustratie wordt bewaard in de abdij van Eichstätt. Verz. Jean Luc Meulemeester.

nemen we dat dit jaarlijks gebeurde, evenals op de feestdagen van haar beide broers: Willibaldus en Winnibaldus<sup>54</sup>. Telkens zijn er misvieringen en worden zowel de zangers als de organist betaald om deze diensten muzikaal op te luisteren. Op 23 april 1672 krijgt pastoor Petrus Aerts van de toenmalige Brugse bisschop De Baillencourt de toestemming om de feestdag van de H. Walburga, die in Brugge op 30 april werd gevierd, te verplaatsen naar de tweede zondag van oktober<sup>55</sup>. Eigenlijk was dit gewoon een wettelijk in orde stellen, want ze werd al op die dag vereerd. Vergeten we niet dat op 12 oktober 893 haar relikwieën volgens de kloostertraditie in Eichstätt naar het hoofdaltaar in de abdijskerk werden overgebracht en dat, volgens de traditie, op die dag voor het eerst olie uit haar graf vloeide<sup>56</sup>.

Ter gelegenheid van de verjaardag van die heiligverklaring (870-1670) vonden in Brugge allerlei religieuze plechtigheden plaats. Er werd niet alleen, zoals gezegd, op 13

augustus een broederschap van de H. Walburga opgericht<sup>57</sup>, maar er werden eveneens veertig dagen aflaten verleend gedurende de octaaf van het jubileum<sup>58</sup>. Het hoofdaltaar van de kerk, met bovenaan een (houten) beeld van de patroonheilige, werd hersteld<sup>59</sup> en op de feestdag zelf rijkelijk opgesmukt. Op 16 augustus 1670 werd een processie met de olie van de H. Walburga gehouden<sup>60</sup>. Die geliefde devotievorm werd voortaan jaarlijks hernomen. Natuurlijk werden er misvieringen opgedragen en noodzakelijke sermoenen gehouden, luidden speciaal de klokken en speelden de muzikanten op hun schalmei. Terwijl de organist het orgel bespeelde, zong de koster. Beiden werden voor hun diensten vergoed. Tevens werden er vlaggen gehuurd om de kerk op te smukken<sup>61</sup>. Typisch voor die tijd was er ook vuurwerk en werd met lantaarns, fakkels en pektonnen geprobeerd een feeëriek verlichting van de toren en de aanpalende straten te creëren.

<sup>54</sup> De Brugse broederschap bezat naast een beeld van de H. Walburga bustes van deze twee heiligen (zie de geciteerde inventaris van 'alle de goederen' van deze broederschap, opgemaakt door Joannes de Laer, op 8 december 1778 (*Kerkfabriek Sint-Walburga*, Rijksarchief Brugge, 1027, geen folio-aanduiding). Een bijna gelijkaardige inventaris vinden we ook in het *Reglement Boek van de Confrerie van de H. Maegd en Princesse Walburga onder den tytel van haer H. Olie* (cfr. J. VAN DEN HEUVEL, o.c., p. 43).

<sup>55</sup> *Handelingen van mgr. F. de Baillencourt 24 april 1671 – 31 dec. 1674*, Archief Bisdom Brugge, B34, f° 94r. Zie ook J. VAN DEN HEUVEL, o.c., p. 40.

<sup>56</sup> M.M. ZUNKER, Die Grabanlage der heiligen Walburga, in: *Heilige Walburga hilft aus aller Not. Zeugnisse ihrer Verehrung und Verklärung*, tentoonstellingscatalogus, Eichstätt, 2000, p. 20.

<sup>57</sup> *Handelingen van de vicarissen 12 december 1668 – 23 april 1671*, Archief Bisdom Brugge, B33, f° 141r-141v (13 aug. 1670). Zie ook P. AERTS, *Instellinghe van het Broederschap der Gheloovighe soo Mans, als Vrouwen, onder den Tytle van de Heylighe Walburghe ende de Heylighe Olie*, Brugge, 1670, evenals *Kerkfabriek Sint-Walburga*, 15, Rijksarchief Brugge, resolutieboek 1 jan. 1688 – 3 dec. 1730, f° 28v.

<sup>58</sup> *Handelingen van de vicarissen 12 december 1668 – 23 april 1671*, Archief Bisdom Brugge, B33, f° 144r (25 sept. 1670).

<sup>59</sup> *Kerkfabriek Sint-Walburga*, 26, Rijksarchief Brugge, rekeningen 1669-1671, f° 17v. Het herstel aan het hoofdaltaar gebeurde door (Jan?) Haghebaert. Mogelijk werd het Sint-Walburgabeeld boven het hoofdaltaar ca. 1734-1735 door P. Keyser hersteld (zie *Fonds kerkfabriek Sint-Walburga*, Rijksarchief Brugge, 1024, rekening 1734-1735, geen folio-aanduiding).

<sup>60</sup> *Handelingen van de vicarissen 12 december 1668 – 23 april 1671*, Archief Bisdom Brugge, B33, f° 141v (16 aug. 1670).

<sup>61</sup> *Kerkfabriek Sint-Walburga*, 26, Rijksarchief Brugge, rekeningen 1669-1671, f° 17v en rekeningen 1671-1673, f° 22r en f° 25r-25v: "Rekenynghe raeckende het Jubilé van het achthonderste Jaer der Canonizatie van H. Maghet Walburgis 1670". Zie ook J. VAN DEN HEUVEL, o.c., p. 38-40.

Ongetwijfeld droogde die olie geregeld op en werd even geregeld opnieuw naar Eichstätt gereisd om nieuwe ampullen met die zogenaamd geneeskrachtige vloeistof te halen. Intussen was in Brugge de verering tot de heilige eveneens sterk verminderd en was de werking van de confrérie tot een minimum herleid. Enkelen wilden blijkbaar de devotie opnieuw wat aanzwengelen. Dit gebeurde in de periode 1731-1733. De broederschap werd nieuw leven ingeblazen. Er werd zelfs een catalogoog<sup>62</sup> vervaardigd om de namenlijst van het bestuur en de leden aan te brengen. Misschien werd die met ijzers aan een pilaar of zuil nabij het confrériealtaar bevestigd<sup>63</sup>. En Joannes (-Franciscus) Mullet, Petrus de Dammer en Adrianus de Vos, confraters van de broederschap van de H. Walburga, trokken naar Duitsland om nieuwe 'H. Olie' te gaan halen. Ze kregen geld mee voor hun reis, een certificaat en officiële aanbevelingsbrieven van de Brugse bisschop Hendrik Jozef van Susteren (1668-1742), van het kapittel van kannuniken en van de kerkmeesters van de Sint-Walburgakerk<sup>64</sup>. Ze vertrokken op 13 april 1733, ontvingen van de officiaal van het bisdom en met toestemming van de prins-bisschop Franciscus Ludovicus Schenk von Castell (\*17 november 1736) de relikwie in Eichstätt op 5 mei en arriveerden terug in Brugge op 29 mei. Ze waren amper een vijftientig dagen onderweg. Samen met de olie brachten ze echtheidsbewijzen mee en mogelijk ook de Duitse uitgave van het mirakelboek over de H. Walburga uit 1721 geschreven door de benedictijn en latere abt van de Sint-Emmeramsabdij in Regensburg Anselm Goudin (1677-1742)<sup>65</sup>. De aankomst van de nieuwe relikwie werd met nogal wat feesten en plechtigheden gevierd<sup>66</sup>. Op 21 juni 1732 werden de ampullen in processie vanuit het bisschoppelijk paleis op de Burg, waar mgr. Hendrik Jozef van Susteren de echtheid ervan had bevestigd en waarbij hij de toestemming tot verering ervan had gegeven<sup>67</sup>, naar



Detail van een liefallig gotisch beeld met de voorstelling van de H. Walburga. Ze houdt een abdisstaf vast en heeft een kroon op haar hoofd. In de linkerhand draagt ze een boek (bijbel of de regel van de H. Benedictus?) waarop een olievatje staat. De laat vijftiende-eeuwse sculptuur prijkt in het Sint-Walburgaklooster in Eichstätt. (anonieme foto)

<sup>62</sup> Over een catalogoog zie F. DE SMIDT, De "Modelle" van de catalogoog van de "confrérie van de berechtinge" in de Sint-Niklaaskerk te Gent, in: *Mededelingen van de Koninklijke Vlaamse Academie voor Wetenschappen, Letteren en Schone Kunsten van België. Klasse der Schone Kunsten*, XXX, 1, s.l., 1968.

<sup>63</sup> In de rekeningen van de confrérie (*Fonds kerkfabriek Sint-Walburga*, Rijksarchief Brugge, 1024, rekening 1731-1733, geen folio-aanduidingen) vinden we diverse betalingen voor de aanmaak van die catalogoog terug. De catalogoog zelf werd gemaakt door Joannes Mullet en Frans Garemijn heeft die geschilderd. De Smit leverde vier ijzers voor de pilaar, mogelijk om de catalogoog vast te maken. In de inventaris van de bezittingen van deze confrérie uit 1734 (cfr. J. VAN DEN HEUVEL, o.c., p. 43) wordt die catalogoog vermeld.

Merken we meteen op dat deze ambachtslieden en specifiek Frans Garemijn geregeld allerlei opdrachten voor deze confrérie uitvoeren, waaronder het vergulden van het (altaar)kruis. Frans Garemijn was de oudste broer van de bekende Brugse rococoschilder Jan Garemijn. Dit werd ook vermeld in *Fonds confrérieën en kloosters*, 512, Stadsarchief Brugge, los document: "Inventaris van alle ende welckdoenighe goederen incomsten ende lusten van het Broderschap van de H. Olie van Walburga..." (18 mei 1786), geen folio-aanduiding.

<sup>64</sup> *Fonds kerkfabriek Sint-Walburga*, Rijksarchief Brugge, 1024, rekening 1732-1733, geen folio-aanduiding. Het verhaal lezen we in *Rond den Heerd*, I, 43, s.l., 22 september 1866, p. 338 en overgenomen in J. VAN DEN HEUVEL, o.c., p. 41-42. Zie ook tentoonstellingscatalogus *Beeld, Boek en Spel in de Volkskunde*, Brugge, 1974, p. 98 nr. 384. In 1866 werden opnieuw ampullen met de olie uit Eichstätt gehaald.

<sup>65</sup> De Brugse broederschap bezat in elk geval een heruitgave van het boek van A. GOUDIN, *Benedictinisches Welt-Wunder, vorgestellt in der Heiligen Gross-Brittannischen Königlichen Princessin und Jungfräulichen Abbtissin Walburga*, Eichstätt, 1721 (Eichstätt, drukkerij Franz Strauss, XVI-471-XXXVIII-XXXI-V). Dit exemplaar bleef bewaard in hun archief (*Fonds kerkfabriek Sint-Walburga*, Rijksarchief Brugge, 1938). In dit boek wordt tot viermaal toe op evenveel verschillende plaatsen de eigendomsinscriptie herhaald: 'Desen boeck behoort toe aen de confrerie van St Walburghe in Brugghe 1733'. In de inventaris van de bezittingen van deze confrérie uit 1734 (*Fonds kerkfabriek Sint-Walburga*, Rijksarchief Brugge, 1027, 'Reglement Boek') wordt dit boek vermeld.

Over die boeken zie H. ROTH, o.c., p. 97.

<sup>66</sup> De gegevens over die feestelijkheden vinden we terug in *Fonds kerkfabriek Sint-Walburga*, Rijksarchief Brugge, 1024, rekeningen 1731-1764, geen folio-aanduidingen. Zie ook J. VAN DEN HEUVEL, o.c., p. 41-42.

<sup>67</sup> *Handelingen van mgr. H. J. van Susteren, 2 januari 1732 – 31 dec. 1735*, Archief Bisdom Brugge, B53, f° 136v-137r, 20 juni 1733.

de kerk overgebracht en werd er een solemnele misviering opgedragen. Ook werden in de periode 1731-1733 heel wat aankopen ter verering van de H. Walburga verricht. P.F. Scherlaecken leverde twee nieuwe gebeeldhouwde rijven die op houten berden of sokkels, gemaakt door Joannes Mullet, moesten staan. Vermoedelijk stelden ze de HH. Willibaldus en Winnibaldus voor. Het gaat waarschijnlijk om de al vermelde bustes. Joannes Frijclo maakte voor de flamboouwen confrérieschilden die door François Rael worden beschilderd. Verder werden ook altaarkleden, (rode) kaarsen en andere ornamenten gehuurd en/of aangekocht teneinde de vieringen op te luisteren. De broederschap bezat eveneens een gonfalon in rood damast, die in de processies werd megedragen. Daarop was een schilderij met de afbeelding van de H. Walburga bevestigd<sup>68</sup>. Ook bij het overlijden van een confréerielid stond die processievlag in de kerk opgesteld en werd hij door de klerk in de begrafenisstoet megedragen. Voor dit laatste moest de familie van de overledene betalen<sup>69</sup>. Bij feestelijke gelegenheden en processies droegen de (elf) bestuursleden een flamboouw, versierd met een confrérieschild waarop een voorstelling van de H. Walburga prijkt (zie afbeelding)<sup>70</sup>. Exemplaren daarvan zijn nog in de huidige Sint-Walburgakerk bewaard. Dezelfde rekeningen verklappen dat rondom de reliekschrijnen vergulde cartouches werden aangebracht<sup>71</sup>. Dat de devotie toenam, wordt wel bewezen door het feit dat Joannes Mullet een blauw berd maakt om de ontvangen ex-voto's op te hangen<sup>72</sup>.

De verering van de H. Walburga is in Brugge intussen al lang stil gevallen. De broederschap werd opgeheven, het schrijn met de ampullen staat gewoon als een schat tussen het edelsmeedwerk in de kerk en haar feestdag wordt met moeite in herinnering gebracht. De tijden veranderen. Toch bewijzen de overgebleven kunstwerken en dito documenten dat er in de zeventiende en achttiende eeuw een bloeiende devotie tot deze heilige bestond, met een heropleving omstreeks het midden van de negentiende eeuw.

Jean Luc Meulemeester  
Legeweg 153  
8200 Sint-Andries



Confrérieschild uit de achttiende eeuw met de voorstelling van de H. Walburga.  
Brugge, Sint-Walburgakerk.

<sup>68</sup> Dit gonfalon wordt vermeld in een inventaris uit 1786 (zie *Fonds confrérieën en kloosters*, 512, Stadsarchief Brugge, los document: "Inventaris van alle ende welckdoenighe goederen incomsten ende lusten van het Broderschap van de H. Olie van Walburga..." (18 mei 1786), geen folio-aanduiding.)

<sup>69</sup> *Fonds kerkfabriek Sint-Walburga*, Rijksarchief Brugge, 1024, rekeningen 1731-1732, geen folio-aanduidingen.

<sup>70</sup> Flamboouwen en confrérieschilden worden vermeld in *Fonds confrérieën en kloosters*, 512, Stadsarchief Brugge, los document: "Inventaris van alle ende welckdoenighe goederen incomsten ende lusten van het Broderschap van de H. Olie van Walburga..." (18 mei 1786), geen folio-aanduiding.

<sup>71</sup> We vermelden dat Jan Dieperyck een moulure vervaardigd voor het portret van de H. Walburga (zie ook de vermelding in de inventaris van de bezittingen van deze confrérie uit 1734 in hun 'Reglement Boek'), dat Jan van Hecke twee nieuwe lijsten maakt die door Frans Garemijn worden beschilderd en dat Joannes Mullet naast ornamenten ook een kap voor een troon levert. Die gegevens vinden we terug in *Fonds kerkfabriek Sint-Walburga*, Rijksarchief Brugge, 1024, rekeningen 1731-1764, geen folio-aanduidingen.

<sup>72</sup> *Fonds kerkfabriek Sint-Walburga*, Rijksarchief Brugge, 1024, rekeningen 1732-1733, geen folio-aanduidingen. De uitvoering gebeurde opnieuw door Joannes Mullet.

# Oorsprong van de militaire rol der schuttersgilden in het oude hertogdom Brabant, 12de-13de eeuw

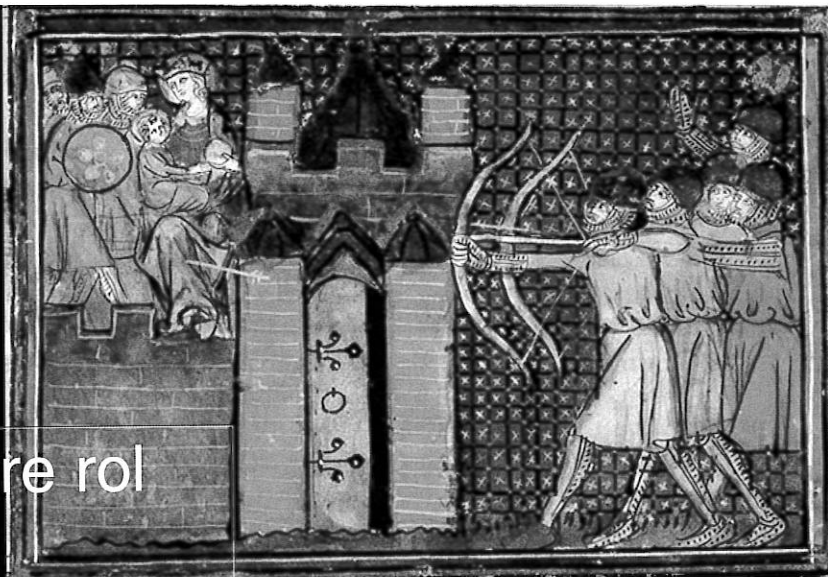

Verz. Raymond Lambie

Karel van den Bossche

Voorafgaande opmerking: zoals het oude graafschap Vlaanderen (zie *Ons Heem*, jg. 56, nr. 3, 2003) gebieden omvatte van het huidige koninkrijk der Nederlanden en van de huidige republiek Frankrijk, omvatte het historische hertogdom Brabant het huidige (Belgische) Vlaams- en Waals-Brabant, het (Nederlandse) Noord-Brabant, de (Belgische) provincie Antwerpen, het gebied tot aan de Neder-Rijn, Maastricht, Limburg, Holland bezuiden de Maas, Heerlen en Sittard, het Land van Overmaas, Valkenburg en 's Hertogenrade.<sup>1</sup>

In de ogen van hertog Hendrik I van Brabant (1190-1235) telde zijn vorstendom omstreeks 1200 een dozijn steden: Antwerpen, Brussel, Leuven, Nijvel, Gembloux, Tienen, Zoutleeuw, Lier, Jodoigne, 's Hertogenbosch, Zichem, Aarschot. Naast de twaalf steden van Brabant, moet hier ook Mechelen, in feite een Luikse enclave in het hertogdom Brabant, worden vermeld; zo ook Diest, een Keuls leen in het hertogdom.<sup>2</sup>

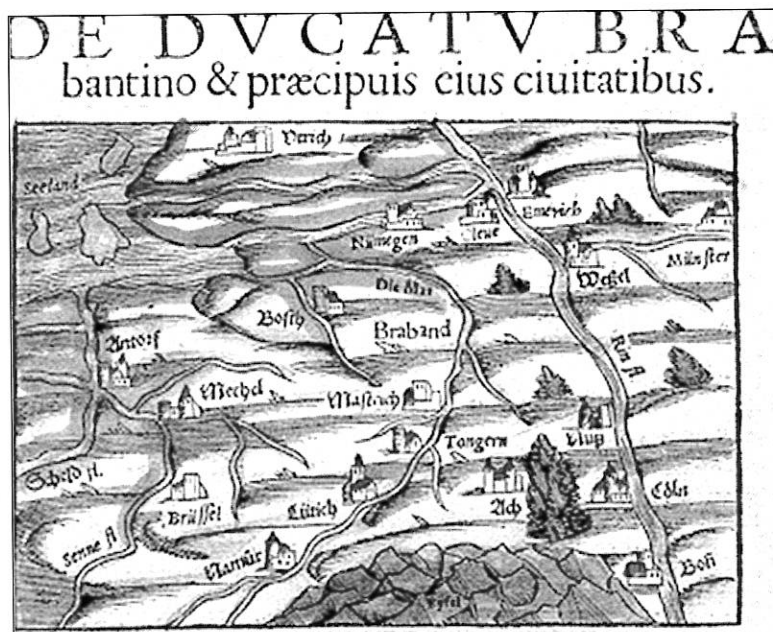

Kaart van Brabant, bron: S. MUNSTER, *Cosmographie*, Basel, 1544.

<sup>1</sup> Kaart hertogdom Brabant.

<sup>2</sup> R. BAUER, J. VERBESSELT, W.M. GRAUWEN, e.a., *Brabant in de twaalfde eeuw: een renaissance?*, Brussel, 1987, p. 118.

Slechts een drietal steden kan werkelijk op een hoge ouderdom bogen: Antwerpen, Nijvel en Gembloux. Inwoners van deze plaatsen waren er rond het jaar 1000 als handelaars in Engeland.<sup>3</sup>

Vergeleken met het graafschap Vlaanderen is de opkomst van de Brabantse steden tamelijk laat.<sup>4</sup> De innerlijke ontwikkeling van Brabant is kalmer, bezadigder, de groei veel trager dan in Vlaanderen.<sup>5</sup> De hertog voert een buitenlandse politiek met economische draagwijdte en wordt hierin gesteund door de steden.<sup>6</sup>

De actieve handel van de Brabantse steden is noch zo vroegtijdig, noch zo veelvuldig als deze van de Vlaamse steden.<sup>7</sup> Daarenboven bleven Brussel, Leuven en de kleinere Brabantse centra in veel opzichten achter bij Antwerpen of Mechelen.<sup>8</sup> De grote voorspoed begon pas na 1270, tijdens de Engels-Vlaamse crisis.<sup>9</sup> In de 13<sup>de</sup>-14<sup>de</sup> eeuw opkomst der lakennijverheid in de Brabantse steden, waarvan ze de meest dynamische economische factor wordt.<sup>10</sup>

De ambtenaren van het hertogdom worden benoemd en betaald door de hertog uit adel, ministerialiteit en patriciaat.<sup>11</sup> Zij zijn de vertegenwoordigers van de hertog. De macht van Leuven en Brussel was in Brabant bijlange niet te vergelijken met deze van Gent, Brugge, Ieper, Rijsel en Dowaa in Vlaanderen. De hertogen, wier domaniaal bezit veel groter was dan dat van de graven van Vlaanderen, behoefden aanvankelijk niet in dezelfde mate rekening te houden met de financiële steun van de steden.<sup>12</sup>

In Brabant hadden in de 12<sup>de</sup> eeuw handel en industrie wel zekere impulsen gekregen doordat de landwegen naar Keulen door het hertogdom liepen, maar vergeleken met Vlaanderen en de Maasstreek waren zij toch nog in een primitief stadium blijven steken. De textielindustrie kwam

eerst tot ontwikkeling door dat men de organisatie en technische vernieuwingen uit Vlaanderen overnam. Lakenhallen worden voor het eerst vermeld in 1197 te Leuven, in 1221 te Brussel, in 1226 te Antwerpen en in 1248 te Zoutleeuw. In de 13<sup>de</sup> eeuw kende de Brabantse lakenindustrie nog niet de sociale spanningen en de conflicten die de Vlaamse kenmerkten. In Brabant waren de 'drapiers' tevens grote kooplieden die zowel de wol- als de lakenhandel beheersten. Zij vormden ook het bestuur van de lakengilde en de hertogen toonden zich van harte bereid deze patriciërs te steunen tegen gebeurlijke revolutionaire acties van wevers of vollers.<sup>13</sup>

Juist de omstandigheid dat de opkomst van de steden in Brabant tamelijk laat geschiedde, heeft de hertog de gelegenheid geboden de lessen ter harte te nemen, die de loop van zaken elders, bij voorbeeld in Vlaanderen, aanbod. Van begin af is er kennelijk voor gezorgd dat de steden geen onafhankelijkheid najoegen, maar onder het hertogelijk gezag bleven, doordat schepenen, door de hertog jaarlijks benoemd, ze bestuurden.<sup>14</sup>

De sociale structuur van Brussel en van alle belangrijke Brabantse steden is als volgt:

1. het patriciaat of de geslachten
2. de lakengilde
3. de ambachten.<sup>15</sup>

De Brabantse steden Brussel, Leuven, Antwerpen, Mechelen vertonen deze eigenaardigheid dat het patriciaat er verdeeld was in een vast aantal 'geslachten', groeperingen van families, geschapen met de bedoeling de verdeling van de beschikbare schepenzetels te vergemakkelijken.<sup>16</sup> De greep van het patriciaat is in alle uitingen van het sociaal leven voelbaar. De koopliedengilden worden stedelijke instellingen, kregen toezicht op de ambachtsgilden van de lakennijverheid<sup>17</sup> en de lakengilde

<sup>3</sup> *Ibidem*, p. 119.

<sup>4</sup> J.F. NIERMEYER, *Neder-Lotharingen en Friesland, 1125-1196*, in: J.A. VAN HOUTTE, J.F. NIERMEYER, J. PRESSER, e.a., red., *Algemene Geschiedenis der Nederlanden*, deel 2, Utrecht, 1950, p. 108.

<sup>5</sup> J. BUNTINX, *De territoriale vorst, de hertog van Brabant*, in: J.A. VAN HOUTTE, J.F. NIERMEYER, J. PRESSER, e.a., red., *Algemene Geschiedenis der Nederlanden*, deel 2, Utrecht, 1950, p. 139.

<sup>6</sup> J.F. NIERMEYER, *Neder-Lotharingen en Friesland, 1125-1196*, in: o.c., p. 102.

<sup>7</sup> H. VAN WERVEKE, *De Brabantse actieve handel*, in: J.A. VAN HOUTTE, J.F. NIERMEYER, J. PRESSER, e.a., red., *Algemene Geschiedenis der Nederlanden*, deel 2, Utrecht, 1950, p. 426.

J. DE STURLER, *Les relations politiques et les échanges commerciaux entre le duché de Brabant et l'Angleterre au moyen-âge: l'étape des laines anglaises en Brabant et les origines du développement du port d'Amers*, Paris, 1936, p. 228-229, p. 316-319.

<sup>8</sup> J. DE STURLER, o.c., p. 122-123.

<sup>9</sup> P. AVONDS, *Brabant en Limburg. De buitenlandse politiek*, in: *Nieuwe Algemene Geschiedenis der Nederlanden*, deel 2, Haarlem, 1982, p. 474.

<sup>10</sup> J. BUNTINX, *De territoriale vorst, de hertog van Brabant*, in: o.c., p. 360.

<sup>11</sup> *Ibidem*, p. 360.

<sup>12</sup> H.P.H. JANSEN, *De gestage groei van de Brabantse handel*, in: *Nieuwe Algemene Geschiedenis der Nederlanden*, deel 2, Haarlem, 1982, p. 175-176.

<sup>13</sup> J.F. NIERMEYER, *Neder-Lotharingen en Friesland, 1125-1196*, in: o.c., p. 102.

<sup>14</sup> A. HENNE, A. WAUTERS en M. MARTENS, *Histoire de la ville de Bruxelles*, I, Bruxelles, 1975, p. 54.

<sup>15</sup> H. VAN WERVEKE, *De Brabantse actieve handel*, in: o.c., p. 404.

A. HENNE, A. WAUTERS en M. MARTENS, o.c., p. 54.

<sup>16</sup> H. VAN WERVEKE, *De Brabantse actieve handel*, in: o.c., p. 407.

<sup>17</sup> H. PIRENNE, *Geschiedenis van België*, I, Brussel, 1928, p. 185.

is onontbeerlijk geworden in de stadsinrichting, hangt nauw samen met de schepenbanken; de dekens worden aangesteld door de schepenen, worden gemeentebambtenaren.<sup>18</sup>

De heerschappij van de patriciërs wordt nog versterkt met steun van de hertog. Voor de hogere burgerij in Brussel en Leuven is de hertog de natuurlijke verdediger tegen elke vorm van oppositie. Ze vertoont volstrekte volgzzaamheid en loyaliteit aan de hertog. Hun wapens en rijkdom staan ter zijner beschikking.<sup>19</sup>

Internationale staatkunde en economie zijn in deze periode van de Middeleeuwen eenvoudig niet meer los van elkaar te denken. Niet alleen beïnvloedt de politiek het economisch leven, maar zeer bepaaldelijk wordt die politiek beïnvloed, om niet te zeggen beheerst, door economische overwegingen.

Deze interactie tussen twee sferen, de politieke en de economische, is een van de meest kenmerkende eigenschappen van de latere Middeleeuwen, die er 'modern' door worden.<sup>20</sup>

Deze wederzijdse beïnvloeding van politiek en economie leidt in het oude hertogdom tot verrassende vaststellingen i.v.m. de oorsprong van de militaire rol der schuttersgilden aldaar.

De vermelde 'geslachten' vormen een plutocratie, beheersen, in alle belangrijke Brabantse steden, het stedelijk leven en dit sinds het begin van de 12<sup>de</sup> eeuw.<sup>21</sup> Alle ambten zijn in handen van de hoge burgerij.<sup>22</sup> Deze plutocratie wordt een olicharchie.<sup>23</sup> De eendracht tussen hertog en volk was in Brabant veel groter dan tussen graaf en volk in het graafschap Vlaanderen.<sup>24</sup> Tussen hertog en volk groeide een *modus vivendi*.<sup>25</sup>

Wanneer de domaniale inkomsten van de hertog niet meer volstonden, leden de hertogen chronisch geldtekort. Zij richtten zich dan ook tot hun onderdanen met het verzoek (bede) dit te verhelpen. Geleidelijk groeide bij deze onderdanen het inzicht dat ze hun belangen tegenover de geldhonger van de vorsten beter konden verdedigen en gunstiger voorwaarden voor de beden konden bedingen indien ze onderling overleg pleegden en zich tot een stand aaneensloten.

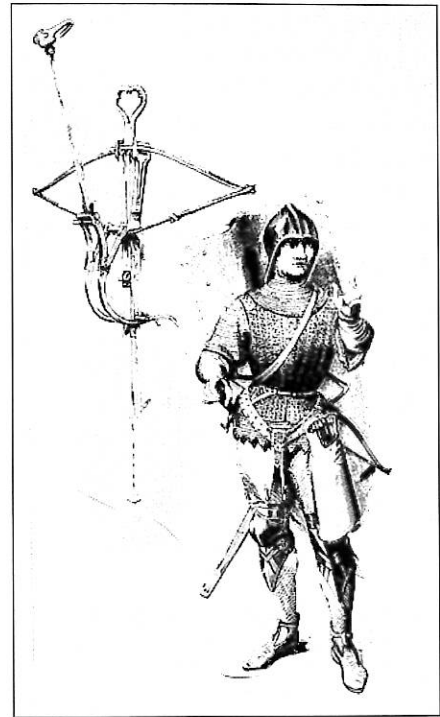

Kruisboog einde XV<sup>de</sup> eeuw, kruisboogschutter einde XIV<sup>de</sup> eeuw (naar Viollet-Le-Duc).

In die optiek gebeurde de inschakeling van de standen in de landspolitiek uit fiscale motieven. In het recente historisch onderzoek is er een strekking te bespeuren om meer aandacht te besteden aan de achterliggende ideeën; ideologie: geheel van voorstellingen en opvattingen omtrent het politieke gebeuren in de ruimere zin van het woord. Essentieel is: een ideologie verhuult de ware motieven van het politiek handelen omdat ze moreel niet te verantwoorden zijn.

Politieke strijd is immers machtsstrijd ten nadele van de tegenstrevers; strijd om het scheppen of behouden van ongelijkheden in de maatschappij. Dat is uiteraard oneerbaar. Daar ligt precies het terrein van de ideologie: het verhullen van de oneerbare motieven bij het politieke handelen en het wettigen van de strijd om de macht.

Daarbij worden egoïstische motieven aanvaardbaar door ze voor te stellen als onbaatzuchtige motieven. Kunstmatige waarden als 'algemeen belang' en 'dienst aan de gemeenschap' worden geschapen, bewust en onbewust, waarmee die motieven dan in een misleidend manoeuvre in verband worden gebracht om hun relatie met het verwerpelijke eigenbelang te verdoezelen, te verhullen.<sup>26</sup>

<sup>18</sup> *Ibidem*, p. 284-285.

<sup>19</sup> F.W.N. HUGENHOLTZ, *Ridderkrijg en burgervrede: West-Europa aan de vooravond van de Honderdjarige Oorlog*, Haarlem, 1978, p. 31.

<sup>20</sup> H. PIRENNE, *Les villes et les institutions urbaines*, I, Bruxelles, 1939, p. 219.

<sup>21</sup> *Ibidem*, p. 210.

<sup>22</sup> *Ibidem*, p. 227.

<sup>23</sup> J. BUNTINX, *De territoriale vorst, de hertog van Brabant*, in : *o.c.*, p. 360.

<sup>24</sup> *Ibidem*, p. 370.

<sup>25</sup> P. AVONDS, *Brabant en Limburg. De buitenlandse politiek*, in : *o.c.*, p. 475.

<sup>26</sup> H. PIRENNE, *o.c.*, p. 205.

Door de vorst bij zijn problemen financieel tegemoet te komen, versterken de steden, d.i. het stedelijk patriciaat, de stedelijke autonomie.<sup>27</sup> Met de ontwikkeling van handel en nijverheid werd de ontwikkeling van de geld-economie van zeer groot belang. Dit schiep levensgrote problemen van morele aard waar met name de Kerk zich zeer sterk bemoeide: het probleem van de rechtvaardige prijs, de rechtvaardige (d.i. moreel en maatschappelijk verantwoorde) winst, het al of niet geoorloofd zijn van het lenen van geld tegen interest. De verhitte discussies die daaromtrent binnen en buiten de Kerk werden gevoerd, maakten dat de kooplieden en handelaars een groep vormden die aan maatschappelijke kritiek bloot stond: zij waren ideologisch bedreigd. In reactie op die bedreiging hebben zij dan ook een argumentatie ontwikkeld ter verdediging van hun eigen activiteiten.

De Brabantse steden waren voor hun bevoorrading in voedsel en grondstoffen (graan, invoer en aanvoer van Engelse wol) sterk op het buitenland aangewezen en de waarborging van die aanvoer en de bescherming van de handel was soms een dure onderneming die bij hen tot welbepaalde opvattingen leidde omtrent het buitenlands beleid en bereidwilligheid om beden te betalen.

De stedelijke ideologie was dan ook bij uitstek kapitalistische ideologie.<sup>28</sup> Kern van deze ideologie was de idee van het algemeen belang dat tegen elke prijs centraal moest staan in het politiek gebeuren. Uiteraard werkte dit verhullend: door het scheppen van dit abstract begrip worden de echte motieven van het politiek handelen, de verdediging van de economische belangen van de stedelijke bovenlaag, (het patriciaat), verhuuld. De belangen van handel en nijverheid werden verheven tot algemeen belang. In het raam van deze ideologie diende de hertog in de eerste plaats het zo-even vermeld algemeen belang te dienen. In feite moest hij fungeren als de uitvoerder van een beleid dat hem door de steden werd voorgeschreven. Niet de hertog was immers soeverein, maar wel het volk dat het gezag aan de dynastie had gedelegeerd. In diezelfde optiek van volkssoevereiniteit dient het Brabants constitutionalisme te worden gezien<sup>29</sup>, waarin de hertog diende te regeren, volgens vaste met het land overeengekomen richtlijnen die in de vorm van hertogelijke oorkonden op schrift werden gesteld. In al deze constituties werd onder stedelijke (d.i. patricische) impuls het algemeen belang centraal gesteld. In dienst van dat algemeen belang werd het hertogelijk bestuur onder het toezicht gesteld van het land, in de praktijk hoofdzakelijk, van de steden.

Buiten enkele kortere, democratische periodes, zoals bijvoorbeeld in de beginjaren van de 14<sup>de</sup> eeuw, werden de Brabantse steden geregeerd door een plutocratische bovenlaag van de bevolking. Deze kon zich grotendeels maar in stand houden dank zij de actieve steun van de hertog.<sup>30</sup> Deze stedelijke politieke en juridische structuur houdt stand tot het einde van de 18<sup>de</sup> eeuw.<sup>31</sup>

Uit wat voorafgaat is de stand van zaken:

1. Brabant komt later dan Vlaanderen tot economische ontwikkeling
2. de Brabantse steden worden later dan de Vlaamse, rijk en machtig
3. de Brabantse steden worden bestuurd door een patriciaat, de rijke bovenlaag die alle geledingen van de gemeenschap beheerst
4. de als algemeen belang voorgestelde ideologie, is deze van het patriciaat en is het verhullen van een kapitalistische ideologie
5. om zijn chronisch geldtekort te dempen is de hertog aangewezen op de financiële steun van het stedelijk patriciaat en is hij verplicht het patriciaat te steunen tegen democratische bewegingen die de patricische oligarchie bedreigen.



Handboog- en kruisboogschutters bij het belegeren en verdedigen van een stad. Bron: *Chronique d'Angleterre*, Bibliothèque Nationale, Paris.

<sup>27</sup> P. AVONDS, *Brabant en Limburg. De buitenlandse politiek*, in : o.c., p. 476.

<sup>28</sup> *Ibidem*, p. 476-477.

<sup>29</sup> *Ibidem*, p. 479.

<sup>30</sup> R. VAN UYTVEN, *Het dagelijks leven in een middeleeuwse Brabantse stad*, Leuven, 1998, p. 37 en p. 55.

<sup>31</sup> H. VAN WERVEKE, *De steden: rechten, instellingen, maatschappelijke toestanden*, in : J.A. VAN HOUTTE, J.F. NIERMEYER, J. PRESSER, e.a., red., *Algemene Geschiedenis der Nederlanden*, deel 2, Utrecht, 1950, p. 411.



## Hoe beïnvloedt de algemene toestand het schutterswezen in Brabant?

De stadsoverheid, d.i. het patriciaat, neemt zelf het initiatief tot het vormen van beroepsgroeperingen om het gemeenteliker een organische basis te geven.<sup>32</sup> De koopliedengilden worden stedelijke instellingen. De laken-gilde houdt toezicht op de ambachtgilden van de laken-nijverheid. Dit toezicht houdt stand tot het einde van de 18<sup>de</sup> eeuw.<sup>33</sup> Het patriciaat levert de bevelhebbers van de milities vanaf de 12<sup>de</sup> eeuw. Dit is de uitsluitende bevoegdheid van de geslachten.<sup>34</sup> De hertogelijke ambtenaren (meier, schout, amman, baljuw) spelen een grote rol bij de mobilisatie en in de veldtochten.<sup>35</sup> De stadsbevolking is ingedeeld in milities. De handwerkers zijn gegroepeerd volgens beroep door de stadsoverheid (d.i. het patriciaat).<sup>36</sup>

. Brussel. De hertog was het hoofd van het leger dat hij ten strijd oproept.<sup>37</sup> De hertog kan vervangen zijn door de seneschalk of door de drossaard. De troepen van Brussel zijn samengesteld uit contingenten geleverd door iedere ambacht van de stad en door zes meiereien uit de omgeving: Asse, Merchtem, Kapellen op den Bos, Kampenhout, Vilvoorde en Sint-Genesius-Rode. De geslachten leverden de ruitery en de ambachten het voetvolk.<sup>38</sup> In 1181 staat de latere hertog Hendrik I, het leger van de graaf van Vlaanderen bij met dertig ridders en dertig krijgsknechten (sergeanten). In 1182 met veertig ridders, veertig krijgsknechten en ... tien kruisboogschutters. De kruisboog was het voorkeurswapen van de burgerij. Het werd geleverd door de stad Brussel waarvan de hertog de heer is.<sup>39</sup> Tijdens het beleg van Brussel door de graaf van Vlaanderen (1213) had een groep Brusselaars zich sterk doen

opmerken aan de boorden van de Zenne, in de wijk toen de Bruyt genaamd. Dit toeval zou de aanleiding geweest zijn tot het oprichten van de Grote Eed of de gilde der kruisboogschutters. Het is evenwel mogelijk dat de gilde bestond vóór 1213.<sup>40</sup>

Zoals de Franse ridderstand in hun eigen legers de stedelijke milities met wantrouwen gadesloeg, op de achtergrond hield, het voetvolk weerde en trouw bleef aan de oude riddertactiek<sup>41</sup>, zou men een dergelijke ingesteldheid van de Brabantse hertog en het patriciaat kunnen afleiden uit het volgende.

Nog in 1267 worden de militaire ambachtskorpsen te Leuven slechts tijdelijk erkend.<sup>42</sup> In 1288 streden er te Woeringen in het Brabantse leger géén Brabantse stadsmilities.<sup>43</sup> Het voetvolk dat daar blijkbaar de doorslag gaf in het voordeel van de Brabantse hertog werd geleverd door Keulse gemeentenaren en door de Graaf van Berg.<sup>44</sup> De eerste vermelding in de geschiedenis van Brabant betreffende het optreden van gemeentelegers is van 1284 te Gulpen.<sup>45</sup> Nochtans wordt bij de slag van Bouvines in 1214 melding gemaakt van het heldhaftig gedrag van 700 Brabanders wat de Franse ooggetuige Guillaume le Breton deed zeggen: "*Les plus raides aux combats et les plus adonnés aux armes de toutes les nations*".<sup>46</sup> Zou dit flink strijdend voetvolk dan een huurlingengroep zijn geweest in gans Europa bekend en berucht als 'Brabanciones of Brabanzonen'?<sup>47</sup> Huurlingen en geen Brabantse gemeentemilities? Verbruggen is die mening toegedaan.<sup>48</sup>

<sup>32</sup> H. VANDER LINDEN, *Histoire de la constitution de la ville de Louvain au moyen âge*, Gand, 1892, p. 37 en p. 46.

<sup>33</sup> H. PIRENNE, *o.c.*, p. 220-221.

<sup>34</sup> J. BUNTINX, De instellingen in de dertiende eeuw, landsheerlijke ambtenaren in Brabant, Luik, Utrecht, in : J.A. VAN HOUTTE, J.F. NIERMEYER, J. PRESSER, e.a., red., *Algemene Geschiedenis der Nederlanden*, deel 2, Utrecht, 1950, p. 361.

R. VAN UYTVEN, *o.c.*, p. 38 en p. 65.

<sup>35</sup> G. DES MAREZ, La première étape de la formation corporative, in : *Bulletin Académie Royale de Belgique*, 5 - série 7, s.l., 1921, p. 431-432.

<sup>36</sup> J. BUNTINX, De instellingen in de dertiende eeuw, landsheerlijke ambtenaren in Brabant, Luik, Utrecht, in : *o.c.*, p. 141.

<sup>37</sup> A. HENNE, A. WAUTERS en M. MARTENS, *o.c.*, p. 152-154.

<sup>38</sup> *Ibidem*, p. 48.

<sup>39</sup> *Ibidem*, p. 50.

<sup>40</sup> F.W.N. HUGENHOLTZ, *o.c.*, p. 104.

<sup>41</sup> R. VAN UYTVEN, Het stedelijk leven elfde-veertiende eeuw, in : *Nieuwe Algemene Geschiedenis der Nederlanden*, deel 2, Haarlem, 1982, p. 211. J.F. VERBRUGGEN, *De krijgskunst in West-Europa in de middeleeuwen, 9<sup>de</sup> tot begin 14<sup>de</sup> eeuw*, Verhandelingen van de Koninklijke Vlaamse Academie voor Wetenschappen, Letteren en Schone Kunsten van België. Klasse der Letteren, vol. 20, Brussel, 1954, p. 289.

<sup>42</sup> J.F. VERBRUGGEN, *o.c.*, p. 441.

A. WAUTERS, *Le duc Jean Ier et le Brabant sous le règne de ce prince (1267-1294)*, Mémoires couronnés et autres mémoires publiés par l'Académie royale des sciences, des lettres et des beaux-arts de Belgique. Collection in-8, 13, Bruxelles, 1862, p. 163 en p. 332.

<sup>43</sup> P. AVONDS, *Brabant en de slag bij Woeringen*, Brussel, 1989, p. 70-71.

<sup>44</sup> J.F. VERBRUGGEN, *o.c.*, p. 291.

<sup>45</sup> F.C. BUTKENS, *Trophées, tant sacrés que profanes, du duché de Brabant*, La Haye, 1724, I, p. 183.

<sup>46</sup> M.P. HENRARD, Les mercenaires dits Brabançons au Moyen-Age, in : *Annales de l'Académie d'archéologie de Belgique*, XXII, 2<sup>e</sup> série, II, s.l., 1866, p. 416-435.

A. MENS, De Brabanciones, XII-XIII eeuw, in : *Miscellanea historica in honorem Albert de Meyer*, Leuven-Brussel, 1946, p. 558-570.

<sup>47</sup> J.F. VERBRUGGEN, *o.c.*, p. 237-238.

<sup>48</sup> *Ibidem*, p. 241.

De tijdelijke erkenning in 1267 van de militaire ambachtskorpsen te Leuven door de hertog, stemt nog het meest tot nadenken. Elk van de vijftig ambachten werd toegelaten een vaandel te bezitten. Dit werd door de ambachten als een belangrijk privilege beschouwd om verschillende redenen. Uit militair oogpunt was het belangrijk omdat het vaandel het tactisch middel was om de troepen op het slagveld te hergroeperen.<sup>49</sup> Voorwaarde door de hertog gesteld was: de banklok mag niet worden geluid, het stedelijk vaandel noch de ambachtsbanieren mogen te voorschijn worden gehaald of er mee oprukken zonder de toelating van de meier (= hertogelijke ambtenaar). Hieruit blijkt duidelijk dat de gemeentemilitie én door de hertog én door het patriciaat onder toezicht was geplaatst. Dit is in tegenstelling met de ambachtsmilities in Vlaanderen waar de ambachten op hetzelfde ogenblik zelfbestuur hadden verworven en het leger is samengesteld op basis van die zichzelf besturende eenheden en het voetvolk reeds een lange traditie achter de rug heeft. Het Vlaamse leger was een combinatie van boogschutters en flink gepantserde edellieden die te voet streden.<sup>50</sup> De militaire macht van voetvolk gaat gepaard met de verbetering van het lot van de kleine man, met het verwerven van politieke en sociale rechten ten koste van adel en patriciaat in de steden.<sup>51</sup> Kruisboogschutters waren nooit zeer talrijk, boogschutters met de lange boog werden in massa gebruikt.<sup>52</sup>

De politieke en sociale toestand verschilde grondig in Brabant en Vlaanderen zoals uit wat tevoren werd uiteengezet, moge blijken. In Brabant wordt 'het gemeen' door hertog en patriciaat gewantrouwd en stevig in handen gehouden. Alles is in handen van het door handel rijk geworden patriciaat, tot het einde van de Middeleeuwen. In Vlaanderen slechts tot einde 13<sup>de</sup> eeuw.<sup>53</sup> De heerschappij van de patriciërs wordt in Brabant verstevigd met steun van de hertog.<sup>54</sup> In Vlaanderen een bondgenootschap graaf-ambachten tegen het patriciaat (= Leliaerts) dat bescherming zocht bij de Franse koning.<sup>55</sup> Wanneer er in de loop van de 13<sup>de</sup> eeuw sociale beroering ontstaat in Vlaanderen en tengevolge patricische repressie, wevers en volders willen uitwijken naar Brabant, ontstaat er een

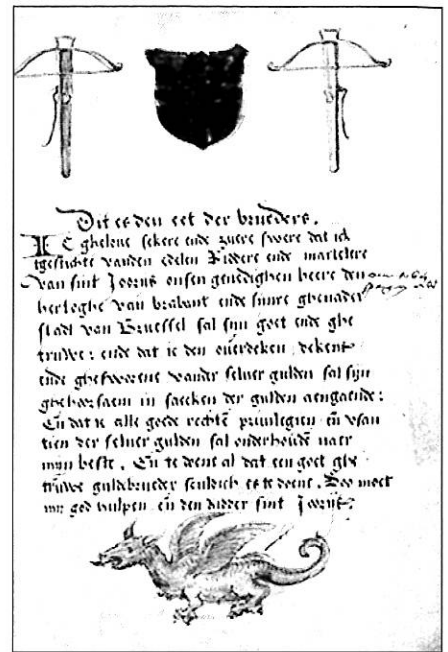

Eed van de Sint-Jorisgilde, Brussel, XVIe eeuw. Bron: A. HENNE, A. WAUTERS en M. MARTENS, *Histoire de la ville de Bruxelles*, II, Bruxelles, 1975, p. 470.

verbond tussen de Brabantse steden geen uitgewekenen op te nemen, juist zoals de Hanze der XVII steden in het begin van de 13<sup>de</sup> eeuw erop gericht was gemeenschappelijk verweer tegen de eisen van de handwerkers te organiseren.<sup>56</sup> Wanneer in 1303 de ambachten te Brussel een zekere inspraak toegezegd krijgen in het stadsbestuur, verlaten in 1306 de patriciërs de door de vertegenwoordigers van de ambachten geregeerde stad om ze samen met hertog Jan II in een blokkade tot overgave te dwingen. De Brusselaars deden een uitval, maar werden door de hertog te Vilvoorde verpletterend verslagen. Ook aan het patriciaat van andere Brabantse steden verleende de hertog daadwerkelijke steun, zodat de democratische stromingen uiteindelijk weinig gevolg hadden.<sup>57</sup> De heerschappij van de Brabantse 'geslachten' is, na 1302, niet voorgoed gebroken.<sup>58</sup> In Vlaanderen wordt een stedelijke democratie gevestigd door en met het nijverheidsvolk. De gewapende macht staat ten zijnen dienste.<sup>59</sup>

<sup>49</sup> C. WYFFELS, *De oorsprong der ambachten in Vlaanderen en Brabant*, Verhandelingen van de Koninklijke Vlaamse Academie voor Wetenschappen, Letteren en Schone Kunsten van België. Klasse der Letteren, vol. 13, Brussel, 1951, p. 111.

<sup>50</sup> J.F. VERBRUGGEN, *o.c.*, p. 246-247 en p. 251.

<sup>51</sup> *Ibidem*, p. 298.

<sup>52</sup> *Ibidem*, p. 349.

<sup>53</sup> H. PIRENNE, *Geschiedenis van België*, I, Brussel, 1928, p. 178.

<sup>54</sup> *Ibidem*, p. 284-285.

<sup>55</sup> *Ibidem*, p. 285.

<sup>56</sup> H. PIRENNE, *Les villes et les institutions urbaines*, I, Bruxelles, 1939, p. 230.

<sup>57</sup> P. AVONDS, Brabant en Limburg: binnenlandse politiek, in: *Nieuwe Algemene Geschiedenis der Nederlanden*, deel 2, Haarlem, 1982, p. 479.

F. FAVRESSE, *L'avènement du régime démocratique à Bruxelles pendant le moyen âge (1306-1423)*, Académie royale de Belgique. Classe des lettres et des sciences morales et politique. Mémoires. Collection in-8. 2<sup>e</sup> série, 30/1, Bruxelles, 1932, p. 17.

J. CUVELIER, *Les institutions de la ville de Louvain au Moyen-Age*, Brussel, 1935, p. 242.

<sup>58</sup> H. VAN WERVEKE, De steden: rechten, instellingen, maatschappelijke toestanden, in: *o.c.*, p. 405.

<sup>59</sup> H. PIRENNE, *o.c.*, p. 263.

In Brabant worden de steden beheerst door een kapitalistische bovenlaag. De gewapende macht, na eerst ten dienste gestaan te hebben van de dynastische politiek van de hertog, staat ten dienste van en is in handen van de bovenlaag, met steun van de hertog.

Dit wordt duidelijk door de organisatie van die gewapende macht in Brabant.

. De in 1213 vermelde voetboogschutters van Brussel, de Grote Eed, vormen in het Brabants leger een afzonderlijk korps in dienst van de stad. Dit korps diende steeds beschikbaar te zijn. Het was door de stad betaald wanneer opgeroepen door de hertog voor kleine 'vaarten'; bij algemene mobilisatie, op eigen kosten.<sup>60</sup>

. In 1314 verzet de Grote Eed zich tegen het bestaan van 'de Kleine Eed'. Deze wordt door hertog Jan III afgeschaft en dient zich te versmelten met 'de Grote Eed'.<sup>61</sup> De greep van het patriciaat is dus voelbaar.

. In 1318 krijgstoct van Jan III tegen de burcht van Fouquemont. Na deze expeditie bevestigt de hertog aan de Brusselse 'geslachten' hun het recht de ambachten de wapens af te nemen waarmee ze de gemeenschappelijke vijand hadden bevochten.<sup>62</sup>

. De 'geslachten' staan aan het hoofd van de militie<sup>63</sup>, leveren de ruiters<sup>64</sup>. De voetboogschutters hangen volledig af van het patriciaat en de leden van de 'Eden' vormen in 1542 nog steeds een eigen korps zoals blijkt uit de monsting te Brussel, waar, naast 5061 weerbare mannen, de 'Eden' afzonderlijk worden gemeld.<sup>65</sup> De contingenten geleverd door de zes reeds vermelde meiereien staan onder bevel van de hertogelijke ambtenaar.

. De eed (gulde, gilde) genoemd schutters, sagittarii, erschutters hadden als voorkeurswapen kruisboog en ... langboog, terwijl de milities gewapend waren met piek, bijl, hellebaard.<sup>66</sup> Moeten we hieruit besluiten dat ook de langboog buiten het bereik van de ambachtsman werd gehouden? Dat ook het handboogwapen onder controle bleef van het patriciaat? Dat de schietkracht van het Brabantse leger, in de handen lag van een patricisch elitekorps? In ieder geval dient aangestipt dat het gebruik van schietwapens de grote zorg is van het stedelijk bestuur. Zo beteugelt de Keure van Brussel van 1229 zeer streng gebruik en bezit van bogen in en vanuit woningen.<sup>67</sup> Ook weten we dat wevers en volders in het midden van de 13<sup>de</sup> eeuw geen wapens mochten dragen, zelfs niet op straat mochten komen met hun werktuigen.<sup>68</sup> Het is slechts in 1388 dat de 'Kleine Eed' of Sint-Jorisgilde en de handbooggilde van Sint-Antonius door het stadsbestuur werden erkend onder druk van Wenceslas, maar de benoeming van de hoofdman was voorbehouden aan de 'Grote Eed'.<sup>69</sup>



De Leden van het Gilde van de Grote Kruisboog, met hun patroon Sint-Joris en twee heiligen, Sint-Rombout en Sint-Libertus (?), Meester van het Sint-Jorisgilde, Mechelen tussen 1495 en 1498. De achtergrond toont een deel van de stad Mechelen, gezien van uit het Noorden. (Antwerpen, Koninklijk Museum voor Schone Kunsten)

<sup>60</sup> A. HENNE, A. WAUTERS en M. MARTENS, *Histoire de la ville de Bruxelles*, I, Bruxelles, 1975, p. 154.

<sup>61</sup> *Ibidem*, p. 154.

<sup>62</sup> Charter 8/7/1318, *Luyster van Brabant*, I, p. 25.

<sup>63</sup> H. PIRENNE, *o.c.*, p. 230.

<sup>64</sup> A. HENNE, A. WAUTERS en M. MARTENS, *o.c.*, p. 154.

<sup>65</sup> *Ibidem*, p. 26, p. 296, p. 298-299.

<sup>66</sup> A. WAUTERS, Les serments de Bruxelles, in : *Revue de Bruxelles*, 4, s.l., april 1841, p. 34.

<sup>67</sup> A. HENNE, A. WAUTERS en M. MARTENS, *Histoire de la ville de Bruxelles*, I, Bruxelles, 1975, p. 36.

<sup>68</sup> H. PIRENNE, *o.c.*, p. 230.

<sup>69</sup> A. WAUTERS, Les serments de Bruxelles, in : *o.c.*, p. 46-47.

A. HENNE, A. WAUTERS en M. MARTENS, *o.c.*, p. 154.

. Mechelen. Sinds de 13<sup>de</sup> eeuw hebben de Berthouts, heren van Mechelen, militaire verplichtingen tegenover de Brabantse hertog.<sup>70</sup> De poorterij, d.i. de niet-ambachtsslui staan er tegenover de ambachten: burgerij tegenover 'het gemeen'.<sup>71</sup> De structuur van het middeleeuws stadsbestuur is een variante van een in vele Brabantse steden voorkomend model burgerij-ambachten waarin de laken-gilde (=patriciaat) de ambachten controleert en reglementeert. De poorterij had het overwicht.<sup>72</sup> De schout is de belangrijkste vorstelijke ambtenaar in de stad. Hij is o.m. de militaire leider.<sup>73</sup> In de stadsrekeningen van 1311-1312 worden schuttersgilden vermeld. De gilde van de oude voetboog zou toen reeds zijn opgericht. De gilde werd gefinancierd door de stad. In 1351 wordt er melding gemaakt van een reis naar Leuven van de 'Kleine Boog', die eveneens in de 14<sup>de</sup> eeuw zou zijn opgericht, maar (naar Brussels model?) verenigd werd met de 'oude voetboog' en voor deze als werfreserve moest dienen. Tenslotte is

er melding van de handbooggilde Sint-Sebastiaan ontstaan in de 14<sup>de</sup> eeuw, met een 'caerte' (=reglement) ontvagen in 1400.

De schutters ('soldaten') werden opgeroepen door de heer. De erfshutters ontvingen hun kledij, drank, de kosten van het koningschieten, van de stad. De schutters moesten geregeld op 'maenscheut' (=oefendag). Ook dat was door het stadsbestuur verplicht gesteld.<sup>74</sup>

Eenzelfde patroon als te Brussel tekent zich hier af. De ambachtsslui die in de schepenbank zetelen zijn geen vertegenwoordigers van de volksmassa.<sup>75</sup> Toen de ambachtsslui zich, zoals in andere steden na 1302, van de macht meester maakten, konden de beide heren (= hertog van Brabant en Gielis Berthout van Mechelen), de stad slechts na belegering onderwerpen.<sup>76</sup>

De invloed van hertog en geslachten op Stadsbestuur van Leuven.  
Bron: *Nieuwe Algemene Geschiedenis der Nederlanden*, deel 2, Haarlem, 1982, p. 236.

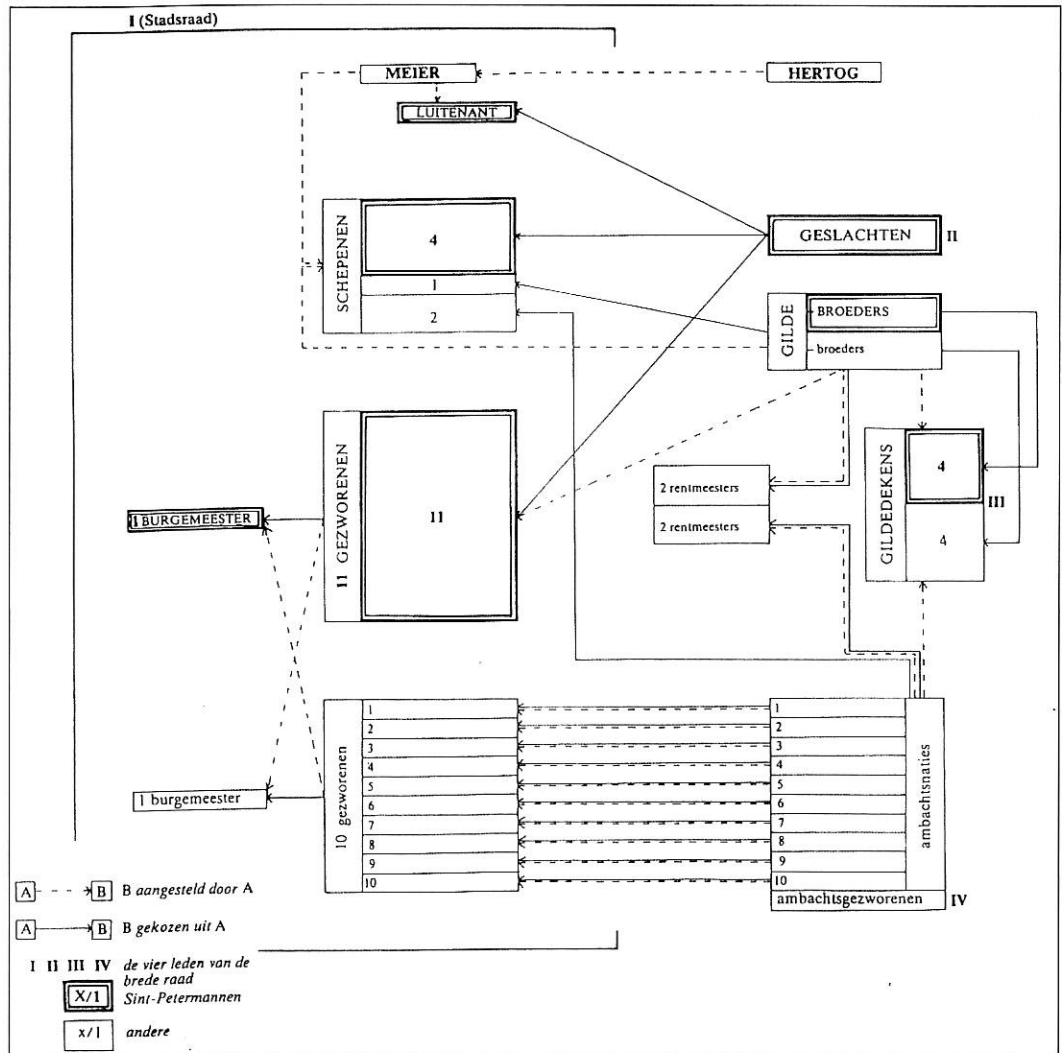

<sup>70</sup> R. VAN UYTVEN, *De geschiedenis van Mechelen: van heerlijkheid tot stadsgewest*, Tiel, 1991, p. 58.

<sup>71</sup> *Ibidem*, p. 53.

<sup>72</sup> *Ibidem*, p. 62.

<sup>73</sup> *Ibidem*, p. 65.

<sup>74</sup> F. AUTENBOER, *Geschiedenis van Mechelen*, s.l., 1991, p. 71-72.

<sup>75</sup> R. VAN UYTVEN, *o.c.*, p. 62.

<sup>76</sup> *Ibidem*, p. 58.

De schutters, als onderdeel van de gewapende macht, zullen binnen de bewapende ambachten, zijn opgetreden als lichte infanterie, zoals in Vlaanderen, maar zoals in Brussel stonden deze ambachten nauw onder toezicht van het patriciaat, van de Mechelse geslachten.

. Leuven. De Leuvense 'geslachten' hadden de absolute meerderheid in de raad en de schepenbank<sup>77</sup> niettegenstaande 80 % van de bevolking behoorde tot de wereld van de ambachten.<sup>78</sup>

In 1472 bestonden er in de stad drie officieel erkende schuttersgilden of burgerwachten: de Grote Kruis- of Voetbooggilde (60 schutters), de Sint-Jorisgilde (42 kruisboogschutters) en de Sint-Sebastiaangilde (32 handboogschutters). Twee hoofdmannen of 'Koningstaveis' en vier gezworenen vormden het gildenbestuur. Het werd door de schutters voor de helft uit eigen rangen gekozen. De anderen moesten ze kiezen uit de Leuvense 'geslachten', die dus ook hier (zoals voor andere stedelijke functies) beslag legden op de helft van de mandaten.<sup>79</sup> Onvrede van de onmondig gehouden ambachtshui leidde in 1360 tot een lange periode van burgerstrijd die in 1383 werd beslecht. De toen vastgestelde politieke en juridische structuur van de stad zou nagenoeg tot in de laatste jaren van de 18<sup>de</sup> eeuw standhouden.<sup>80</sup> Het enige wat de ambachtsrevolutie van 1360-1383 had bereikt was het openbreken van de erfelijke olicharchie van de Sint-Pietermannen ten bate van een groep rijke ambachtshui.<sup>81</sup> De hertogelijke ambtenaar, de meier, is bevelhebber van de troepen door zijn meierij te leveren. De meier, door de hertog aangesteld, behoorde tot de lagere Brabantse adel of tot de Leuvense geslachten.<sup>82</sup> De leden van het stadsbestuur waren onbezoldigd. Het ontbreken van een echte bezoldiging verraadt meteen dat een belangrijke magistraatsfunctie voor de meeste ambachtshui en loontrekkenden onbereikbaar was. De menigvuldige taken lieten immers geen andere beroepsbezigheden toe.<sup>83</sup>

1. Grote Eed der Kruisboogschutters
2. Eed van Sint Joris
3. Eed der Handboogschutters of Eed van Sint Sebastiaan en Sint Antoon
4. Eed der Kolveniers of van Sint-Kristoffel
5. Eed der Schermers of van Sint Michiel

#### Wapentekens der Eden

De stad spendeerde daarentegen heel wat toelagen aan de schuttersgilden.<sup>84</sup> Zoals te Brussel en te Mechelen stellen we dus vast dat de schuttersgilden door de stad betaalde korpsen zijn, waar het patriciaat grote medezeggenschap heeft. Wiens brood men eet, diens woord men spreekt? Schuttersgilden, keurkorps ter beschikking van patriciaat en hertog om beroering te onderdrukken? De voorbeelden van Brussel en Mechelen wijzen in die richting.

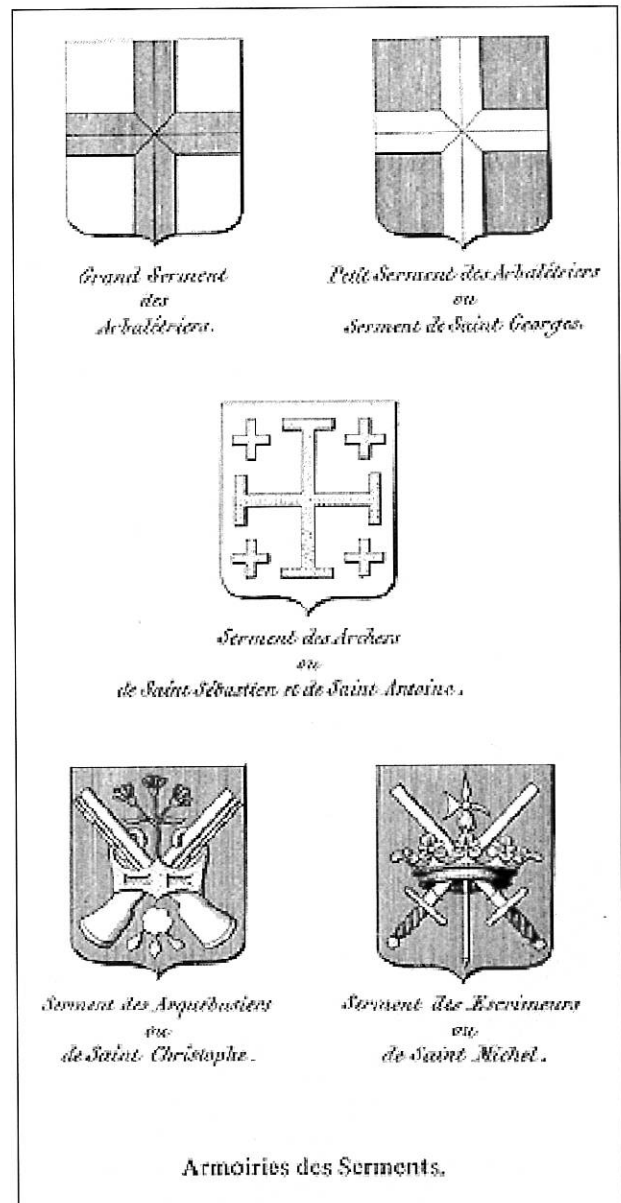

A. HENNE, A. WAUTERS en M. MARTENS, *Histoire de la ville de Bruxelles*, II, Bruxelles, 1975, p. 477.

<sup>77</sup> R. VAN UYTVEN, *Het dagelijks leven in een middeleeuwse Brabantse stad*, Leuven, 1998, p. 41.

<sup>78</sup> *Ibidem*, p. 27.

<sup>79</sup> *Ibidem*, p. 26.

<sup>80</sup> *Ibidem*, p. 37.

<sup>81</sup> *Ibidem*, p. 55.

<sup>82</sup> *Ibidem*, p. 38.

<sup>83</sup> *Ibidem*, p. 42.

<sup>84</sup> *Ibidem*, p. 51.

## Wanneer ontstond de kruisbooggilde als dusdanig?

Sinds 1365 werd er bij de binnen-Tiense poort een Mariabeeld vereerd in de kapel van de kruisbooggilde aldaar<sup>85</sup>: Onze-Lieve-Vrouwe-van-ginderbuiten.

Is dit een aanduiding dat de kapel gebouwd werd door de Onze-Lievrouwe-voetbooggilde en dat deze gilde derhalve minstens in de eerste helft van de 14<sup>de</sup> eeuw in de Leuvense gemeenschap ingeschakeld is?

De Leuvense ambachten ontvingen op 26 juni 1267 ambachtsvaandels. Deze vaandels hadden ook een militaire betekenis als herkenningsteken voor hergroepering tijdens een slag.

De reeds behandelde beperkingen die de ambachten werd opgelegd, tonen aan dat de gewapende ambachtslieden door hertog en stadsbestuur werden gewantwoord, wat nogmaals aangetoond wordt door de verordening van 1306 waardoor ambachtslieden thuis geen wapens mochten bewaren als veiligheidsmaatregel tegen een eventuele opstand.<sup>86</sup>

Alweer komt hieruit de totaal andere ontwikkeling naar voor van het schutterswezen in Brabant vergeleken met Vlaanderen. De Brabantse ambachten hebben geen zelfbestuur, als gewapende macht staan ze onder toezicht en bevel van de meier. De schuttersgilden staan onder toezicht van het patriciaat dat hen financieel in handen heeft. Nog in 1472 moet een hoofdman gekozen uit de 'geslachten'.



De steden van Brabant op een 15<sup>de</sup> eeuwse kaart. Bron: Koninklijke Bibliotheek, Brussel, MS, 2088-89, f. 87 v<sup>o</sup>.

<sup>85</sup> *Ibidem*, p. 101.

<sup>86</sup> F. AUTENBOER, Schuttersgilden in het oude hertogdom Brabant, in : *Spiegel Historiaal*, 14, s.l., maart 1979, p. 152.

---

## Besluit

---

De algemene politieke, economische en sociale toestand verschilt in Brabant grondig van deze in Vlaanderen. De gemeentelegers hebben er niet dezelfde betekenis en met name de schuttersgilden zijn ingekapseld in de stedelijke inrichting wat rekrutering, bewapening, onderhoud betreft. Het schutterijwezen is er beheerst door het patriciaat, ook hierin gesteund door de hertog.

Waar de schutterij in Vlaanderen zich ontwikkelde uit de verbondenheid van ambachtslieden, in casu van de kleine ambachten die om de cohesie te bewerken die ze natuurlijkerwijze niet hadden door hun klein aantal te bewerken, zich verenigden in een nieuwsoortige broederschap, de schuttersgilden, dient het ontstaan van de Brabantse schuttersgilden, èn om militaire èn politieke èn economische èn om sociale redenen te worden beschouwd als opgericht bij overheidsinitiatief. Tegenover

vrucht van stedelijke democratie in Vlaanderen, in overeenstemming met de graaf, een elitekorps, opgericht, bewapend, betaald door het patriciaat van de Brabantse steden en gerekruteerd uit patriciaat, met steun van de hertog. Na 1302 was de politieke ontvoogding van de ambachten in Vlaanderen een feit. De samenwerking graaf-ambachten had dit mogelijk gemaakt. In Brabant had 1302 die ontvoogding niet tot gevolg. Het bondgenootschap hertog-patriciaat hield deze tegen.

Van deze anderslopende ontwikkeling zijn de Brabantse schuttersgilden een kenmerkend symptoom. Gewapende macht ten dienste van de meerderheid in Vlaanderen, gewapende macht in dienst van een bovenlaag in Brabant.

Karel van den Bossche  
Larendries 51  
2890 Sint-Amands



Verz. Raymond Lambie.





## Boerentheologie

Verz. Raymond Lambie.

Lezing – Heemdag 2003 – 20 september – Bokrijk

**Annick Boesmans**

Boerentheologie is een woord dat niet in de *Van Daele* of *Winkler Prins* staat. Het is de titel van één van de vier werkjes die Jacobus Claes, priester van de Orde van de Premonstryt, de orde van de Premonstratenzers of de Norbertijnen, uitgaf tussen 1801 en 1805. Maar de titel geldt voor de reeks. Drie van de vier werken hebben het over hoe een boerendochter, een boerenzoon en een schaapherder zich moeten gedragen en eentje onderwijst de pachters, de domestieken en *de handwerkers, de arme en alle soorten van volk van het Plat Lant, klein en Groot* om christelijk te leven. Dat onderwijs gebeurt bij wijze van samenspraak, wij zouden zeggen in overleg, met de betrokkenen. De volledige titel van het werk dat ik vandaag zal bespreken luidt: *Den wel-meynenden boerenzoon of hoe eenen Jongman ten platten Lande zig moet voegen, om onder het bestier van zyne Ouders, of Meesters christelyk te leéven, afwagtende den tyd, om in den houwelyken staet te treéden*. Het werd uitgegeven in 1800 en zes maal herdrukt: de laatste keer in 1837.

Strikt genomen gaat het dus niet over wat de boeren zelf geloofden, wel over wat zij moesten geloven: het is zoals de auteur zelf zegt “*zeer tot nut zoo voor d'een als d'ander, die begeérig zyn tot hunne eeuwige zaligheyd*”. Het boek maakt dus gebruik van de dialoog en van het verhaal. Van deze techniek zijn meerdere voorbeelden bekend in de

literatuur. De Mechelse Catechismus, maar ook Voltaire bijvoorbeeld raakt in zijn *dialogues* en *anecdotes philosophiques* de problemen aan van het 18<sup>de</sup> eeuwse Frankrijk over wetgeving of urbanisme. Priester Claes, pakte in zijn dialogen de problemen van de boeren aan: de verderfelijke invloed van de herbergen is er één van.

Het is een interessant boek, dat informatie geeft over de “*hedendaegsche gemeynste fauten, zoo van de Ouders als van de Kinders*”, over taal, waarden en normen in het begin van de 19<sup>de</sup> eeuw. Maar soms klinkt het als een donderpreek.

Vooraf even iets over het tijdsclimaat en over pastoor Jacobus Claes.

Het boek werd geschreven in 1800, vlak na de Franse Revolutie die, zoals u weet, een serieuze impact had op de geestelijkheid. Priesters worden uit hun ambt ontzet en zien met lede ogen de ‘verloedering’ van de maatschappij aan. Toevallig beschikken we uit dezelfde periode over het dagboek *Memorie en kroniek van Schriek* van pastoor Raeymaekers (1791-1806). Pastoor Raeymakers woonde toen op de pastorij van Schriek die nu in Bokrijk staat. In dat dagboek schrijft hij over die verloederde maatschappij ...en meer concreet over de frivole levenswijze van bisschoppen en boeren. Ik citeer hieruit 2 passages.

"O wonderlijke voorzienigheid. Waardoor iemand zondigt, daarin wordt hij gestraft. Al te lang maakte vele geestelijken een onverdraaglijk misbruik van hun rijkdom: ze werkten niet, ze leefden er rustig op los, in schitterende weelde en genot: nu zijn ze allen overal hun bezittingen kwijt, hun inkomsten en hun rijkdom."

In 1800 werd in de nacht van 14 op 15 juli de boekweit vernietigd. "... Misschien is het wel de bedoeling van Gods goedheid om met deze rampen bij te dragen tot de verbetering van ons welzijn. Want al is het waar dat onze overvloed zeker al ontnomen is aan onze inwoners door de oorlog en zijn gevolgen, toch, niet minder dan vroeger merken we bij de mensen weeldezucht in de kledij, braspertijen van eten en drinken, en andere excessen die God niet welgevallig zijn. Op de kermessen in de dorpen is er nog geen gebrek aan iets te zien; vooral de jongelui schijnen alles in overvloed te hebben ... ondertussen staan de kerken leeg, zijn er geen goddelijke diensten... priesters worden in hun tijdelijke belangen geschaad en niet geholpen door de parochianen; zij zuchten en klagen en voelen zich verstoten."

Jacobus Claes, de auteur van de *Boerentheologie* is duidelijk een priester die tegen het leeglopen van de kerken in het verweer gaat. Hierdoor mag hij een voorloper genoemd worden van het katholieke reveil dat in de eerste helft van de 19<sup>de</sup> eeuw opgang maakt.

Het katholieke reveil, dat weet u, is een religieuze heropleving waarbij de kerk en voornamelijk de nieuwe en herstelde oude kloosterorden de bevolking aanzette tot een intensieve beleefde kerkpraktijk, vrome devoties, processies en bedevaarten.

Jacobus Claes was lid van één van deze herstelde oude kloosterorden. Hij was sinds 1773 Norbertijn te Averbode en werd priester gewijd in 1776. Hij was in 1797 ondermeer rector te Kortembos en werd één jaar verbannen door de Fransen in het jaar VII (1797) naar Oléron. In 1801 was hij pastoor te Oostham waar hij overleed in 1828. Dat hij dit katholieke reveil niet ongenegen is, staat letterlijk in de tekst: "was t' is om die reden dat er dagelijks zoveel sermoenen gedaan worden, zo vele broederschappen ingesteld, zo vele aflaten vergund, zo vele boeken geschreven..., zoveel Godshuizen opgericht, zo veel kloosters gebouwd, zoveel kerken en kapellen getimmerd zijn ..."

De *welmeynende boerenzoon* ... werd in eerste instantie geschreven om te mediteren. Op de titelpagina staat: "Deéze Teekenen .... willen zeggen dat op den zin die voór gaet, somtyds moet gemediteert of gespeculeert worden, somtyds beteekent het ook, dat er letteren agtergelaeten zyn, om dat men uyt eerbaerheyd het heel woórd niet zoekt uyt te spreken". De biepv. van de tv.



Dreigende verpaupering.  
*De Onnozele*, schilderij van Evert Larock. Verz. Raymond Lambie.

Het boekje telt 129 bladzijden en is opgevat als een conversatie tussen de kapelaan, een weduwe en haar vier kinderen. Gertrudis is de moeder weduwe, Philippus de oudste zoon van 26, Suzanna, de dochter van 24, Arnoldus is 17 jaar en Martinus 11 jaar. Aanleiding en opbouw van de acht gesprekken vormen de verschillende bezoeken die de kapelaan aan Philippus bracht. Philip is "uyt de Herreberg te bersten van een geslaegen, bebloed van hoofd tot de voef" en op het punt een oog te verliezen. Elk bezoek is aanleiding om een ander hoofdstuk van de christelijke lering in gevatte termen uiteen te zetten.

Ik zal trachten om de acht gesprekken te volgen en het vooral te hebben over de minder bekende stellingen uit het christelijk geloof. Veel van wat in het boekje staat is voor hen, die mijn leeftijd benaderen, bekend. De '8 zaligheden' of het gevaar van het 'slechte voorbeeld geven'...: wij hoorden het in de catechismus, de lessen godsdienst, in de zondagspreken en wat mij betreft in ruime mate van mijn vader.

U moet me vergeven dat ik de tekst voorlees: de taal van priester Claes is krachtiger dan de mijne en ik achtte het raadzaam hem zo veel als mogelijk zelf aan het woord te laten.



*De genezer*, schilderij van Jan-Jozef Verhaghen. Verz. Raymond Lambie.

In de eerste samenspraak wordt de oudste zoon dus, na een vechtpartij, half dood thuis gebracht en de moeder wacht op de chirurgijn. De kapelaan is in eerste instantie kwaad op haar. Zij heeft hem bedorven, te weinig berispt, teveel geld gegeven en teveel partij getrokken voor hem. Ook is zij, net als alle andere ouders, verantwoordelijk voor het massaal gebruik van stokken en messen waarmee zoveel gevochten wordt: *“eenen vreemdeling zoude meynen, dat onze bosschen en velden vol tigers en wilde Bèeren waren, als hy hier de Jongmans ten allen tyde zoo gewaepend zien. En men zoude zeggen dat het altermael Beenhouders waeren.”*

De chirurg komt en antwoordt op de ongeruste vraag van Philippus of hij zijn oog niet zal verliezen heel laconiek: *“neen, want ik heb’ze al in myn hand”*. Maar alvorens tot ‘reparatie’ over te gaan zal Philippe moeten biechten en vergiffenis vragen aan de hele gemeenschap. Dat doet de kapelaan in zijn plaats (Philippe kan ternauwernood spreken). Zijn grootste fout of zonde is dat hij het *“kwaede exem-pels”*, het slechte voorbeeld gaf.

In de tweede samenspraak enkele dagen nadien, is de chirurgijn weer aanwezig en vraagt de kapelaan of Philippus zal sterven: *“dat waer jammer”* antwoordt de dokter... *“dat is mynen broodwinder, ik kan bynae myn keuken doen draeyen met die te kureren, dié hy voór en naer afgeknotst heéft, en uyt deéze affairen hier, hoópe ik mynen winterbrand te trekken”*.

Op Arnold die zijn broer komt bezoeken, merkt de kapelaan – tussen zijn lippen door – dat hij hem heeft horen vloeken. Vloeken is heel erg: *“God is overal tegenwoórdig, wat doet gy dan als gy vloekt? Zoo veél, oft gy naer den hemel met steenen wierpt, en God gelyk als beriept*

*en uytdaegde om u te straffen”*. En als vloeken een gewoonte is moet ge het afleren. Onmogelijk? *“Is’t dat imand u een nieuw kleed beloofde, indien gy binnen eene maend niet en vloekte, zoud gy uw beste niet doen?”* En hij doet er nog een paar middeltjes bovenop: neem een vast voornemen, verzoek de gratie Gods of doet zoals *“andere hebben zeffens eenen knop van hunne klederen gesneden zoo menigmael als zy vloekten ...”*.

Philip, die intussen ligt te zieltogen, komt tussen met te zeggen dat hij pijn heeft en snel dood wil gaan. De kapelaan pikt er op in en zegt: in de staat waarin gij u bevindt moet ge de dood niet wensen, want ge sterft zoals ge leeft en op dat punt ziet het er slecht uit voor u. En hij mijmert... *“dat kort woórdeken Dood, dat maer in vier letteren en bestaet, en in zig behelst al dat schrikkelyk en schroomelyk is”*. Wat na de dood komt (wat de dood agtervolgt staat er letterlijk) *“is een ider genoeg bekend, het lichaam wordt koud en styf op ’t stroey geleyd, dan met een slegt hemdeken in de kist genaegeld, dan den huyzen uyt, hoe eerder hoe liever, eyndelyk naer ’t graf gedraegen, daer met aerde en doods-beenderen bedekt, en kort daer naer van de wormen doorbeeten en in de aerde vergaen ... Ziet daer het eynde van dat trots ding dat men Mensch heét, die in zyn leéven zoo véél heeft willen zyn, zoo veél gaskonaede maekte, en zig zoo veél liet voórstaen?”*.

En de ziel? ... terwijl het lichaam nog warm is wordt de ziel geoordeeld *“of om eeuwig ongelukkig in de hel te branden, of om eeuwig gelukkig in de hemel te triomferen...”* maar om de dood der rechtvaardige te sterven, moet men rechtvaardig leven want de dood is de echo van het leven...

De dood kan wel voorbereid worden door aan het einde te denken en door bij de dood zelf te rade te gaan: "Gaet naer het graf, gierigen en onregtveêrdigen mensch, en gy zult ten minsten uw gemoed van de tydelyke goederen een weynig onthegten, gaet naer het graf gy opgeblaezen laetdunkende Jongeling, en gy met uwe roode wangen, met uw geforceêrt hayr, met alle uwe modekens, met uwe strikken en linten, met uw schoon spreêken, en fraey zingen; en gy zult aldaer zien dat de H Schriftuer leerd, ydelheyd der ydelheden en alles is ydelheyd, buyten God te dienen en te beminnen."

En zelfs bij onkuise gedachten kan de dood u een raadsman zijn: door u haar/hem 'dood' voor te stellen "wanneer padden en slangen zullen die vlyende tong en mond, daer die schoon minneliedekens en viesse-vaserykens uytkwamen, bedrekken en afknaegen. Niets en is zo krachtig om ons van de zonden af te keren als te doen wat in de catechismus staat: in alle werken Mensch, gedenkt uw uystersten..."

In de derde samenspraak heeft de Kapelaan het tegen Suzanne over haar vrijers en wat zij moet doen om een goede man te vinden. "Ik weet wel", zegt Suzanne, "dat ge met een man nooit een engel trouwt, maar waar moet ik op letten..." Dan volgt het bekende dat ge uwe verloofde nooit kent voor hij getrouwd is ten ware hij ene vechter, vloeker is en in het bijzonder: "wagt u van te trouwen met eenen Boeren-Zoon die de passie heeft, oft genegentheyd

tot het jaegen; hy zoude liever zyne Terwe in't veld laeten bedorven, als eenen Haes te verlaeten, die hy op spoór hadde". Jagers veroorzaken ongelukken, ze verstoren met hun honden de tuinen en "menigen Zondag, en Heyligendag en brengen zy niet kwalyk over, als zy nauwelyks een Snap-misken gehoórd hebben. Zy krenken hun gezondheid, zy verslyten hun kleederen ... en doen afvragen oft hy op niet wat anders en jaegt."

"Verder wagt u van te Trouwen met eenen die den Genever te lief heeft, want eenen zatterik, eenen dronkaert te willen bekeéren is tijd verlooren ..." De kapelaan haalt de H. Hieronymus aan die zegt: "dat zat-zakken deurgaens onkuys zyn in hunne discoursen, onbeschaemt in hun huys en op straet en zonder eenig opzicht voór Vrouw of kinderen... Als de H. kerk de zondaers aenwakkerd om hun te bekeéren, zy stelt hun voór het exempel van Christus oft de Heyligen, maer voór eenen dronkaert te bekeeren moet men hun voórstellen het exempel van stomme beesten, van eenen Os, oft van eenen Ezel, die niet meer en drinken als de natuer van doen heéft." Het tegenargument van de dronkaards: "Wy en vloeken nog en sweeren, wy en steélen nog en neémen, wy, als wy drinken, wy betaelen 't, en... den Hemel is voor de ganzen niet gemaekt..." veegt de kapelaan van tafel met: "de ganzen waggelen, de dronkaers ook, de ganzen gaen barrevoets, de dronkaers ook; de ganzen hebben roode neusen, de dronkaers ook; ganzen zyn rouw en hees; de ganzen sterven zonder beklaegt te worden, de dronkaers ook."



's Zondags voor de mis, schilderij van Léon Frédéricq. Verz. Raymond Lambie.

"Ik gelove" zegt Suzanne dat het de schuld van de herbergen is. En dat is de kapelaan de pap in de mond geven: en alleen al omwille van het rijke taalgebruik moet ik u dit citeren "... De hedendagsche herbergen zyn schoólen, daer alle kwaed, geleerd word, het zyn de jaermerkten van Venus en Bachus, het zyn de "à la mode" winkels van drinken, van zuypen, van dansen, het zyn de Stryd-perken van vloeken en sweêren, rusie, kyvagie, vegten, en dood-slaegen; het zyn schermeschoólen van kaerten en tuysschen, het zyn de kolken oft wielen daer in verzinkt geld, goed, meubels, etc.etc. Het zyn de mesthoopen van een fraey gemeynte, daer alle vuyligheyd by-een komt, het zyn de spelonken en schuyl-plaetzen, van de dieven van Vrouw en Kinderen; het zyn die, die oorzaak zyn dat wy geen dronkaers kunnen bekeeren, het zyn die, die hun het mes in de hand leggen en het vergif geéven om hun te dooden, het is aldaer dat ze allen dien fraeyen klap leeren en uytspouwen....".

Wat is dan wel een goede herberg? Heel eenvoudig:

- waar de waard het vloeken verbiedt
- die "tussen de goddelijke diensten aan niemand gene drank geven"
- waar niets geschiedt tegen de eerbaarheid... alle gemeenschap met ongelijke personen wordt belet
- die nooit geen viool of speelman in huis krijgen.



Sint Isidoor. Verz.  
Alfons Claes.

De vierde keer stelt de kapelaan de venijnige vraag of Philippus al in staat zou zijn om "zondag en dry weéken" naar de kermis te gaan. Als die dan antwoordt: "ik en zal 't zoo lang niet maeken, ik hoope al eerder in den hemel te zyn" is de kapelaan vertrokken voor een verhaal over de hemel. Hij vindt dat Philippus, maar ook zijn moeder te lichtelijk over de hemel spreken, "gy zoud zeggen, dat men daer maer moet met koussen en schoenen moet ingaen". Hij steekt van wal met een mooie beschrijving van die hemel, "de plaats waar geenderlye kwaed, lastig oft verdrietig en zal zyn, nog honger, nog dorst, nog pyn nog droefheyd... daer en zal geen goed zyn, dat bedenkelyk is oft het zal daer zyn, dat noyt ons zal walggen, oft verveelen". Hoe men in de hemel geraakt? Het volstaat niet het kwaad te vluchten, maar men moet ook het goede doen. Diegene die zijn talenten niet vermeerderd, komt er niet in. Dan geraak ik daar nooit in, antwoordt de moeder: "ik ben koppig, onpatientig, haestig, onverzoenelyk tegen myne gebueren, haest geraekt in 't veld, aen myn goed, aen myn huys, overal".

"Ah" zegt de kapelaan, dat kan nog in orde komen, maar dan moet gij datgene wat "ge doet voor de wereld voor uwen interest, doen voor den hemel, voor uwe ziel en uw zaligheyd, met opzicht en inzicht van God in alle deéze werken te dienen, en te behaegen". De rest is gekend: rijkdommen gebruiken om aalmoezen uit te delen, de armen troosten enz., maar de kapelaan concretiseert: "den man met verduldig te verdraegen het mis-verstand, de koppigheyd en de krankzinnigheyd van zyne vrouw, de vrouw met verduldig te verdraegen de overdaed, de jalousie, de ontydige meesterschap van haeren man...". Sint-Matheus was een 'accijnsenaer', Sint-Isidorus een 'akkerman' en Sint-Joseph een 'Ambagts-man': heiligen die ook ooit mensen waren. Bedenk dan dat die heiligen niet hadden wat wij nu hebben: de vier evangeliën, zeven sacramenten, tien geboden Gods en vijf geboden van de H. Kerk; zoals ik in het begin al zei: "sermoenen...zoo veél Broederschappen, zoo veél Aflaeten vergunt, zoo veél boekken geschreven..., zoo veél Gods huizen gestigt, zoo veel Kloosters gebouwd, zoo veel Kerken en Kapellen getimmert zyn...".

Met andere woorden we moeten niet wanhopen, maar onthoud "het boeten, vasten, en alle voorzorgen nemen om niet meer in de occasie te geraken om God te vergrammen."

Echt bidden dus en niet met zulke "rassigheyd en flouwhertigheyd, verstroeytheyd of Zondags naer een Misken "zoo en zoo" gehoord hebbende".

<sup>1</sup> J. CLAES, *De wel-meyndenden Boeren-Zoon, of hoe eenen Jongman ten platte Lande zig moet voegen, om onder het bestier van zyne Ouders of Meesters christelyk te leeven, afwagtende de tyd om in de houwelyken staet te treden*, Leuven, 1816, p. 47.

De aanleiding tot de vijfde samenspraak is een vraag van Suzanna om haar iets meer te vertellen over haar patroonheilige. Dat is, volgens de kapelaan, de martelares Suzanna die op de 11 augustus wordt gevierd, maar hij weidt er verder niet over uit. Hij grijpt de gelegenheid aan om over de Suzanna uit het Oude Testament (607 jaar voor Chr.) te spreken die begeerd werd door twee ouderlingen en de keuze had om ofwel de zonde toe te staan of te sterven: *"benautheden van alle kanten maar ze kiest voor het laatste"*. Het verhaal eindigt mooi, omstanders hoorden haar geschreeuw en de ouderlingen werden gestraft. En vandaar uit gaat het over de onkuisheid: *"onder alle het stryden en geweld, die eenen mensch om Zalig te worden moet onderneemen, is stryd tegen de onkuysheyd, den moeylyksten, den langdurigsten en den perykuleusten: het is alle dagen vegten en zeer dikwils zonder victorie"*.

S. Cyprianus, de Apostel Paulus de H. Benedictus, de H. Hieronymius en Casimirus, de koning van Polen, lieten zich, zelfs de auteur zegt het letterlijk, *"vangen"*.

Wat moet men er tegen doen: dusdanige plaatsen, vergaderingen, personen en gelegenheden mijden want het is *"een zonde die met vluchten te overwinnen is"*. Dat dit onmogelijk is, bestrijdt de kapelaan met: *"is' t dat men onvoorzien een venynig Serpent ontmoet of een kool vuer op u kleed springt, men seffens vlugt zonder om te zien en"* als ge niet kunt vluchten, bidt dan of kies de H. Maria als bijzondere patrones en zet u onder haar bescherming.

De beschrijving van die hel vormt één van de mooie passages van het boek. Want waaruit bestaat ze: *"Uit de onbegrypelyke zwaere berooving van het Goddelijk Aenschijn... uit de knaeging oft den Worm van de conscientie... het derven van alles dat hun zoude kunnen vertroosten en ...boven al de ellendige Eeuwigheid... zy zullen de dood zoeken en niet vinden en zullen wenschen te sterven en de dood zal hun vlugten."* Het hellevuur of *"de brand van het onblusselijk vuur"* wordt ook genoemd en moet zeker weerklank vinden bij de toehoorders voor wie het levend verbranden van misdadigers tijdens het Ancien Régime nog in het geheugen ligt.

De zesde samenspraak gaat opnieuw over het huwelijk. Philippus wilde eerder al trouwen, voelt zich wat onzeker na het vorig gesprek en vraagt de Kapelaan om raad. Leuk in deze conversatie is de opsomming van de dochters die in het bijzonder *"niet en gelijken"*. Dat zijn: zij die de brandewijn genegen zijn, zij die gedurig koffie en thee brouwen, die gaarne gaan klappen (onder allerlei voorwendsel als bijvoorbeeld ik moet vuur gaan lenen bij de bureu), die uiterst hovaardig zijn (en dure kleren dragen) en tenslotte diegene die weinig schaamte hebben, die naar de eis van de eerbaarheid wat te gemeen zijn en in woorden en manieren meer uitgelaten zijn als het fraai staat.



*Susanna*, schilderij van Jacopo Tintoretto.  
Verz. Raymond Lambie.

De oorzaken van de slechte huwelijken liggen dan ook voor de hand: *"zy sluiten God van hun, en uyt hun gemoet en volgen de wulpsheyd"*, zij doen geen goede werken en biechten niet zoals het hoort. Ze gaan naar hen en ik citeer: *"die men in het goed Vlaems noemt de "Pater-Klets-af" oft wel zulke, gelyk zy zelve zeggen, die u niets en zal zeggen, al had gy Vader en Moeder vermoord..." Zulke gaan met 10 doodzonden naar de Biecht en komen er met elf uit..."*.

De oprechte droefheid, door de welke men moet verzaaken aan het kwaad, bezitten die biechtgangers niet: *"zy zyn droef gelyk den Vosch die eyndelyk de hen tusschen zyn tanden heeft"*.

Maar de meest sublieme raad geeft hij op het einde: *"Vaert wel, en onthoud, dat hy gelukkig is, die eene goede Vrouw krygt, hy is gelukkiger die eene kwaede verliest; en dien is den aldergelukkigsten die nog goede nog kwaede gehad en heeft."*

In de zevende samenspraak kapittelt hij de jongste zoon. De jongen is elf jaar en moet de koeien, varkens en soms de schapen hoeden. Tegen hem heeft hij het over de soorten deugnietierij: mensen doen vallen, gaan zwemmen in plaats van op de dieren te letten.... Volgt een verzuchting van Gertrudis: *"hy is zoo lompe van manieren, en zoo plomp in 't spreken, wat raed daer me?"*.

Ook hier weet de kapelaan raad: met twee woorden spreken, buigen als men groet, zijn hoed afnemen, *"voor iemand die meer is in staat of in ouderdom stelt gij u aan de rechte hand, zijt ge met drieën dat begeeft ge u op de linke hand"*, de deur niet haastig achter iemand toe doen ..., niet met uw benen over elkander zitten, niet met uw



Het tafelgebed voor de maaltijd, schilderij van Léon Frédéricq. Verz. Raymond Lambie.

armen leunen op de stoel en niet aan het vuur komen – dat is de taak van de meester. Verder geen nagels knippen, in neusgaten boren, de hand voor uw mond houden bij het niezen “en geen lelijk gedruis maken gelijk sommigen dat doen”. Aan tafel mag men geen vlimmen, schellen en benen op de grond werpen, moet men zijn hoofdedksel ophouden en niet in het brood bijten, maar het aan de linker hand leggen en er brokken afbreken. Mes, lepel en vork liggen aan uw rechter hand. Nooit iemands goed misprijzen of stoefen over uw rijkdom en talenten. “Zoo iemand van meerdere kwaliteyt u iet geeft, is het zeer fraey dat men dan zyn hand kust.”

In de laatste samenspraak handelt het over “den welmeynende Gewigtige waerschouwingen voor de getrouwde, raekende de pligten tot malkander om Christelyk te leeven en hun zaelig te maeken in hunnen staet”. Hierin spreekt de Kapelaan hoe mannen zich tegenover vrouwen moeten gedragen en omgekeerd. Elkaar respecteren, nooit van de ander tegenover derden klagen, “oft malkander agter de rug verkleyen voor de Kinderen oft Domistieken”. Het voorbeeld hoe men in elkanders nood kan voorzien is uit de tijd van keizer Conradus de Derde. Hij gaf de vrouwen van een belegerde stad de toestemming om mee te nemen wat zij als het kostelijkste aanzagen: “de vrouwen droegen hunnen mannen op hunne schouders uyt de stad”.

Bij de plichten van de ouders tegenover hun kinderen ... krijgen we informatie over het dagelijks leven: een jong kind mag men niet bij zich in bed nemen tot het anderhalf jaar oud is, “om het perykel van het te versmagten, en niet langer by zig laeten slaepen, als tot da't dry jaeren oud is”. En daarna aparte slaappleatsen voorzien en niet gedogen dat zusters en broeders in hetzelfde bed slapen.

Verder zijn er de voorschriften in de stijl van ‘wie het kind liefheeft spaart de roede niet’, (ook de schoolmeester geselt), nooit een kwaad exempel geven en niet vergeten dat de H. Johannes Chrysostemos het klein getal der gelukzaligen toeschrijft “aan de slegte zorg die de Ouders hebben om hunne kinderen in de vreeze des Heere wel op te brengen”.

Rest me u nog de raad mee te geven hoe men zich moet gedragen ten opzichte van de geburen en de geestelijken. Ten opzichte van de geestelijkheid moeten gelovigen “ontzag en estiem” betonen, “naer proportie van hunnen staet” door de welke zij volgens J Chrysothemos “alle geschape magt, ja ook de Engelen in waardigheid te boven gaan... Zij die de kort schoten in hunnen plicht hoeveel er ook zijn die heiliglijk leven ... over deze sluit men zijn ogen en over de andere doet men ze wijd open...”.

Voor de geburen, vooral voor diegenen die “uit onnoozelyk, maer uyt onachtzaamheyd, misschien nog wel uyt begeerlykheyd hunne beesten in het wild laeten lopen en de graenen en hoven groote schaede doen...” het is een teken dat zij de grondregel van onze religie niet kennen “hetgeen gij niet en wilt dat aan u geschieden en doet dat aan een ander niet”.

Wat zijn nu de conclusies:

- de meeste heiligen komen uit het Oude Testament of zijn kerkvaders: ze worden geciteerd omdat zij voorbeelden waren, of omwille van hun geschriften.
- waarden en normen evolueren. De beleefdheidsregels benaderen die van vandaag (op het ophouden van de hoed en de handkus na), maar wijken grondig van die ten tijde van Erasmus nog gehanteerd werden. "*houdt geen urine of winden op want dat schaadt je lichaam...*" Het vloeken werd niet getolereerd en de hel werd nog zeer levendig voorgesteld.

Normen en waarden, dames en heren, evolueren en moeten in hun historische context geduid worden, anders worden zij niet begrepen en komen ze lachwekkend over. En omdat het historisch bewustzijn bij velen stilaan begint te ontbreken, net zoals velen de Catechismus en de tien

geboden niet meer kennen, wordt het vertellen van geschiedenis alsmaar moeilijker. Ik denk dat heemkundige kringen in het bijbrengen van dat historisch bewustzijn een belangrijke rol kunnen spelen.

Belangrijke conclusie voor Bokrijk was nu eindelijk te weten waarom er wel wiegjes, maar haast geen kinderbedjes in de collectie voorkwamen. Kinderen sliepen tot aan 'het grote bed' bij hun ouders.

Annick Boesmans  
Witte Weg 31  
3582 Koersel-Beringen



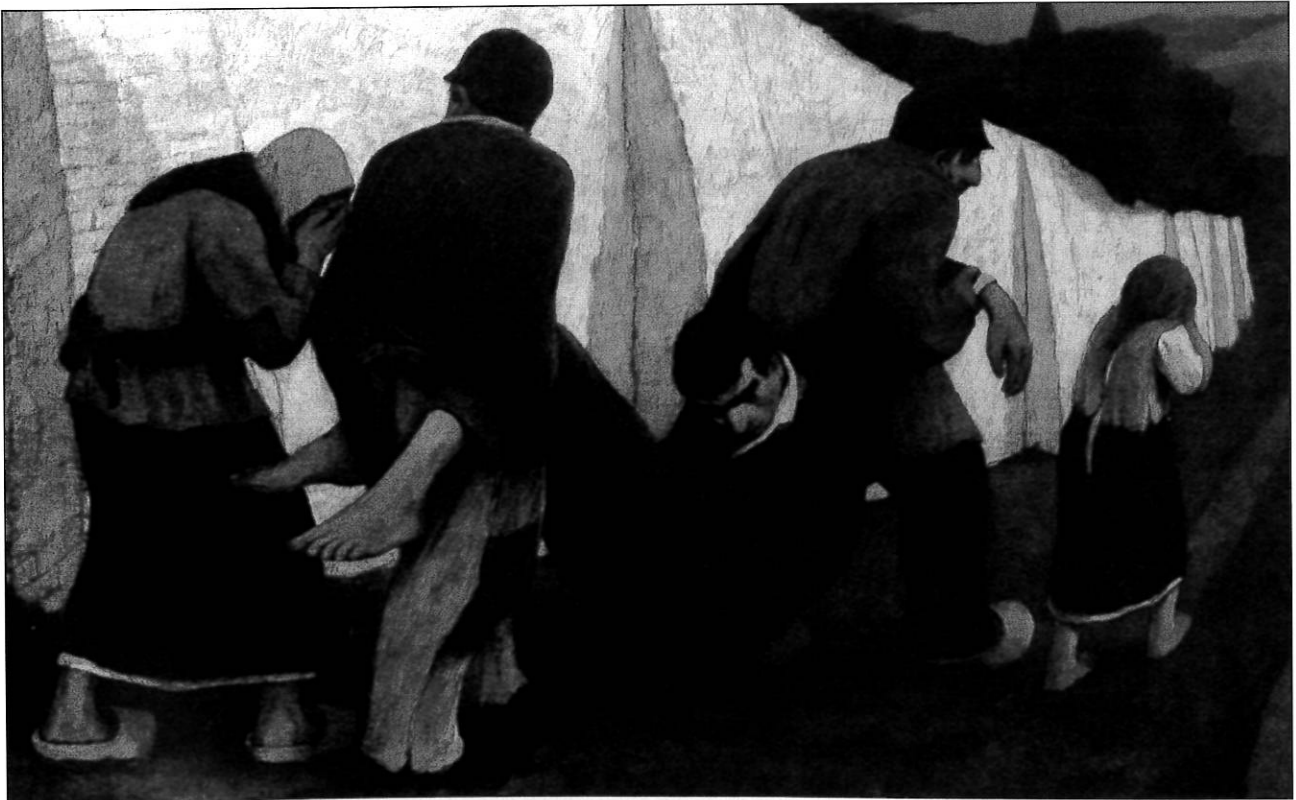

*De dood*, schilderij van E. Laermans  
Verz. Raymond Lambie.

### Nog beschikbare themanummers *Ons Heem*

|                        |  | euro |
|------------------------|--|------|
| jg. 15, 1961, nr. 5-6, | Tegelnummer                                      | 5,00 |
| jg. 23, 1969, nr. 3,   | Brueghelnummer                                   | 5,00 |
| jg. 25, 1971, nr. 4,   | Iets over boerderijen                            | 5,00 |
| jg. 26, 1972, nr. 6,   | Herbergen  | 5,00 |
| jg. 27, 1973, nr. 6,   | Abdijen en landbouw                              | 5,00 |
| jg. 29, 1975, nr. 2-3, | IJzeren afsluitingen                             | 5,00 |
| jg. 30, 1976, nr. 2-3, | Heemtaal   | 5,00 |
| jg. 31, 1977, nr. 3-4, | Schuttersgilden                                  | 5,00 |
| jg. 31, 1977, nr. 5-6, | Snoepgoed  | 5,00 |
| jg. 32, 1978, nr. 6,   | Wijnkultuur                                      | 5,00 |
| jg. 34, 1980, nr. 1-2, | Het kind in ons heem                             | 5,00 |
| jg. 35, 1981, nr. 2,   | Bijen  | 5,00 |
| jg. 39, 1985, nr. 3,   | Volksdevotie                                     | 5,00 |
| jg. 40, 1986, nr. 3-4  | Neogotiek in Vlaanderen                          | 5,00 |
| jg. 41, 1987, nr. 2-3, | Volksgeneeskunde                                 | 5,00 |
| jg. 41, 1987, nr. 5,   | Landbouw in Haspengouw                           | 5,00 |
| jg. 42, 1988, nr. 2,   | Postverkeer                                      | 5,00 |
| jg. 43, 1989, nr. 2,   | Roepstenen en kerkpuien                          | 5,00 |
| jg. 43, 1989, nr. 4-5, | Jacht en stroperij                               | 5,00 |
| jg. 44, 1990, nr. 5,   | Rechtshistorisch patrimonium                     | 5,00 |
| jg. 45, 1991, nr. 4-5, | Kaarsen  | 5,00 |
| jg. 46, 1992, nr. 2,   | Openbaar vervoer in Vlaanderen                   | 5,00 |
| jg. 47, 1993, nr. 2,   | Uurwerken en uurwerkmakers                       | 5,00 |
| jg. 47, 1993, nr. 4,   | Melkverwerking en melkerijen                     | 5,00 |
| jg. 48, 1994, nr. 2,   | Schuttersgilden                                  | 5,00 |
| jg. 49, 1995, nr. 3-4, | Olieslagmolens                                   | 6,25 |
| jg. 50, 1996, nr. 1,   | Aspecten van Brabant                             | 5,00 |
| jg. 50, 1996, nr. 2,   | Volksbedevaarten en pelgrimsgebruiken            | 6,25 |
| jg. 50, 1996, nr. 3,   | Drinkwatervoorziening door de eeuwen heen        | 3,75 |
| jg. 51, 1997, nr. 1-2, | Huldeboek Jan Gerits                             | 8,75 |
| jg. 51, 1997, nr. 3,   | Herbergleven in Vlaanderen                       | 5,00 |
| jg. 51, 1997, nr. 4,   | Het kasteel in ons dorp                          | 6,25 |
| jg. 52, 1998, nr. 1,   | Vlaamse emigratie naar Engeland en Noord-Amerika | 6,25 |
| jg. 52, 1998, nr. 2,   | Sociale aspecten van de adel                     | 7,50 |
| jg. 52, 1998, nr. 3,   | Historische en volkskundige aspecten van suiker  | 3,75 |
| jg. 52, 1998, nr. 4,   | Pro memorie. Monumenten voor de Grote Oorlog     | 6,25 |
| jg. 53, 1999, nr. 1,   | Papiergeschiedenis                               | 6,25 |
| jg. 53, 1999, nr. 2,   | Tabaksgeschiedenis                               | 6,25 |
| jg. 53, 1999, nr. 3,   | Baksteen   | 6,25 |
| jg. 53, 1999, nr. 4,   | Dood en begrafenissen                            | 6,25 |
| jg. 54, 2000, nr. 1,   | Humor en verleden                                | 6,25 |
| jg. 54, 2000, nr. 2-3, | Gemeentelijke besturen                           | 6,25 |
| jg. 54, 2000, nr. 4,   | Duivensport                                      | 6,25 |
| jg. 55, 2001, nr. 1    | Brouwerijen                                      | 6,25 |
| jg. 55, 2001, nr. 2    | Kapellen   | 6,25 |
| jg. 55, 2001, nr. 3-4  | Bier   | 7,50 |
| jg. 56, 2003, nr. 1    | Reizen   | 6,25 |

Gewone nummers kunnen tegen 1,25 euro (tot 1991), 1,85 euro (1992-1996) of 6,25 euro (vanaf 2003) per exemplaar aangekocht worden. Gelieve steeds (zowel bij thema- als bij gewone nummers) portkosten toe te voegen: 1,25 euro per nummer, 3,75 euro per vier nummers. Te storten op rekeningnummer 068-2218590-33 met vermelding van jaargang en nummer. Voor meer informatie kan u vrijblijvend informeren bij het secretariaat van Heemkunde Vlaanderen vzw.



# Ons Heem

## Inhoudstafel

|  |    |
|--|----|
| Luc Van Eeckhoudt, <i>De Rita-verering bij de Paters Augustijnen te Gent</i>   | 2  |
| Jo Claes, <i>Hoe heiligen herkennen</i><br>(Lezing - Heemdag 2003 - 20 september - Bokrijk)                                    | 15 |
| Henri Vannoppen, <i>De vervoersmiddelen in Midden-Brabant door de eeuwen heen</i>  | 23 |
| Jean Luc Meulemeester, <i>Bedevoarten van Brugge naar Eichstätt, op zoek naar de olie van de Heilige Walburga</i>              | 35 |
| Karel van den Bossche, <i>Oorsprong van de militaire rol der schuttersgilden in het oude hertogdom Brabant, 12de-13de eeuw</i> | 51 |
| Annick Boesmans, <i>Boerentheologie</i><br>(Lezing - Heemdag 2003 - 20 september - Bokrijk)                                    | 63 |

## COLOFON

*Ons Heem* is een uitgave van  
Heemkunde Vlaanderen vzw  
Kerkstraat 17  
2970 's-Gravenwezel

☎ 03/658.90.34

☎ 03/685.59.30

✉ info@heemkunde-vlaanderen.be

🌐 www.heemkunde-vlaanderen.be

## Eindredactie:

Eva Van Hoye

Coördinator Heemkunde Vlaanderen

✉ eva.vanhoye@heemkunde-vlaanderen.be

## Verantwoordelijke uitgever:

Fons Dierickx

Gudstraat 13

9310 Herdersem

Lay-out: Admundo, Zutendaal

**Abonnementsvoorwaarden:** 20,00 euro voor één jaargang (4 nummers) door overschrijving van het exacte bedrag op rekeningnummer 068-2218590-33 met de vermelding: abonnement *Ons Heem* 2003.

Teksten voor *Ons Heem* kunnen ingeleverd worden op het secretariaat van Heemkunde Vlaanderen (t.a.v. Eva Van Hoye)

\* eerste nummer: vóór 15 januari

\* tweede nummer: vóór 15 april

\* derde nummer: vóór 15 juli

\* vierde nummer vóór 15 oktober.

1

2

3

4

## FOTO'S OMSLAG

1. Anonieme foto, verz. Jean Luc Meulemeester.

2. 'Voiture' uit de 19de eeuw. Fragment uit litho Ch. Motte.

3. 's Zondags voor de mis, schilderij van Léon Frédéricq, verz. Raymond Lambie.

4. H. Laurentius, verz. Alfons Claes.

## ONS HEEM

driemaandelijks tijdschrift

jaargang 56, nummer 4

oktober-november-december 2003

ISSN 1370-6489